

ENGWE P20

Felhasználói kézikönyv

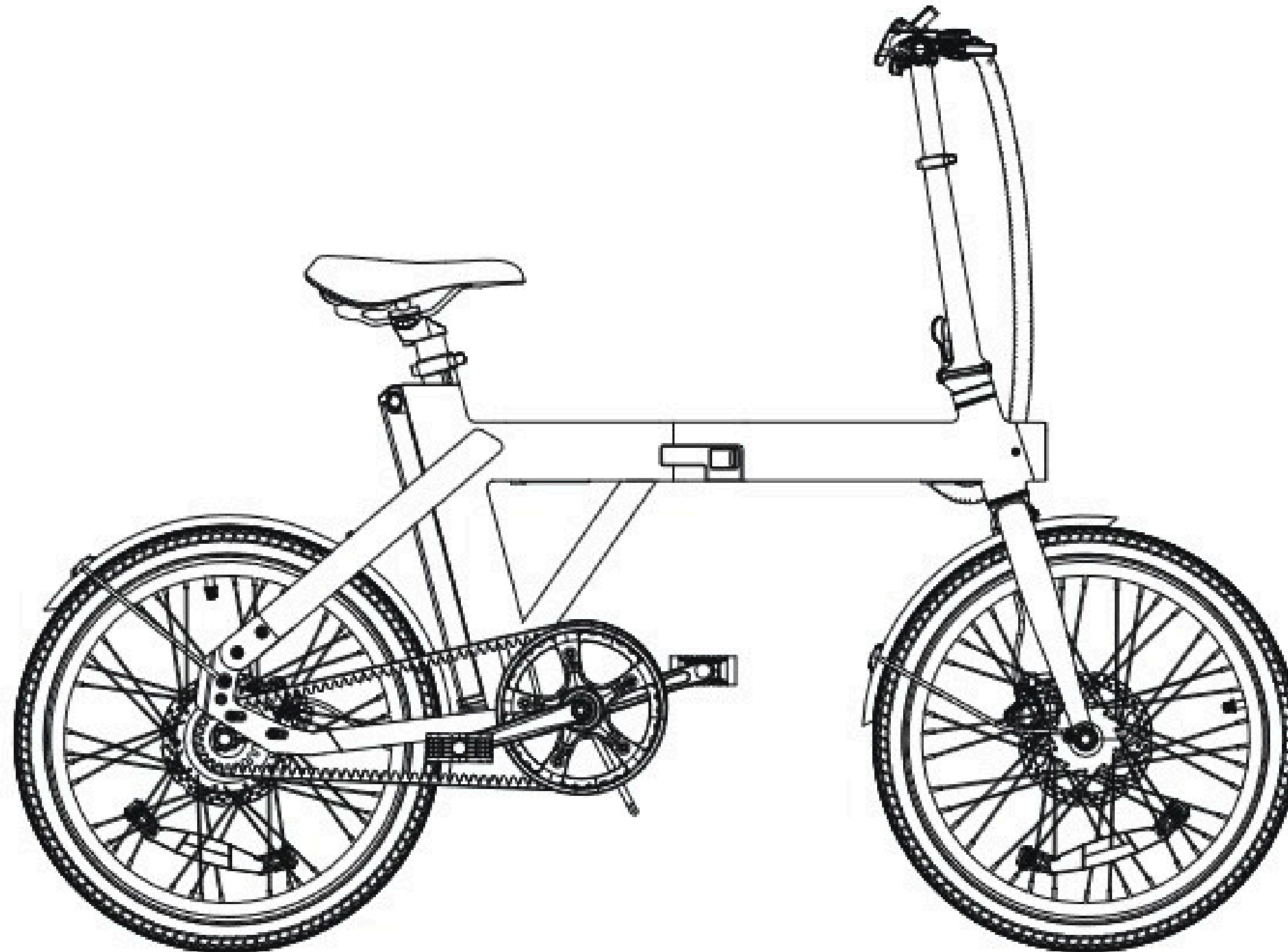

Kérjük, az első használat előtt figyelmesen olvassa el ezt a kézikönyvet

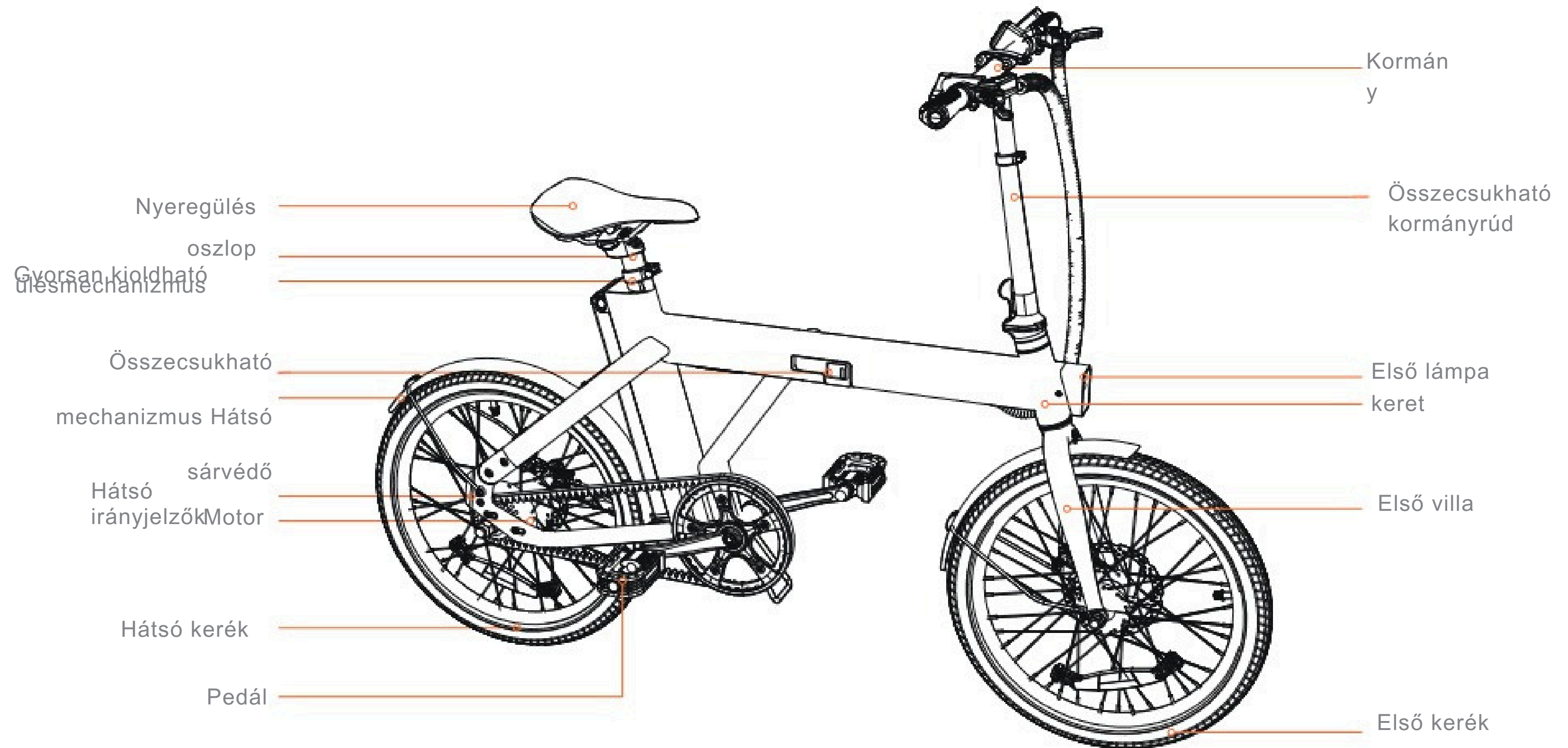

		E U	MI N
Alapvető információk	Név	ENGWE	ENGWE
	Modell	P20 EU	P20 US
	Méret	1310×245×660 mm	1310×245×660 mm
	Súly (akkumulátorral)	18,5 kg	18,5 KG
E-bike paraméter	Maximális terhelés	120 kg	120 kg
	Fékek	Hidraulikus	HIDRAULIKUS TÁRCSAFÉK
	Kerékméret	20×1,95 hüvelyk	20×1,95 hüvelyk
	A kerekek fújásának értéke	280-450 KPA	280-450KPA
	Fa	Szíjhajtás	Szíjhajtás
	Maximális sebesség	25KM/H	25KM/H 100 KM
	Hatótáv (vezetéssegítő)	100 KM	
	Akkumulátor típusa	Lítium, 1 db Nem 250W	Lítium, 1 db
	Akkumulátor hosszabbító	42N,m	Nincs 350W 42N,M
	Motor teljesítmény		36V 9,6AH
	Névleges kimeneti nyomaték		LED LED
	Akkumulátor feszültség	36V	2A
	Az akkumulátor kapacitása	9.6AH	5-8H
A lámpák paramétere	Első lámpa	LED	
	Hátsó lámpa	LED	
Töltő	Töltőáram	2A	
	Töltési idő	5-8 H	

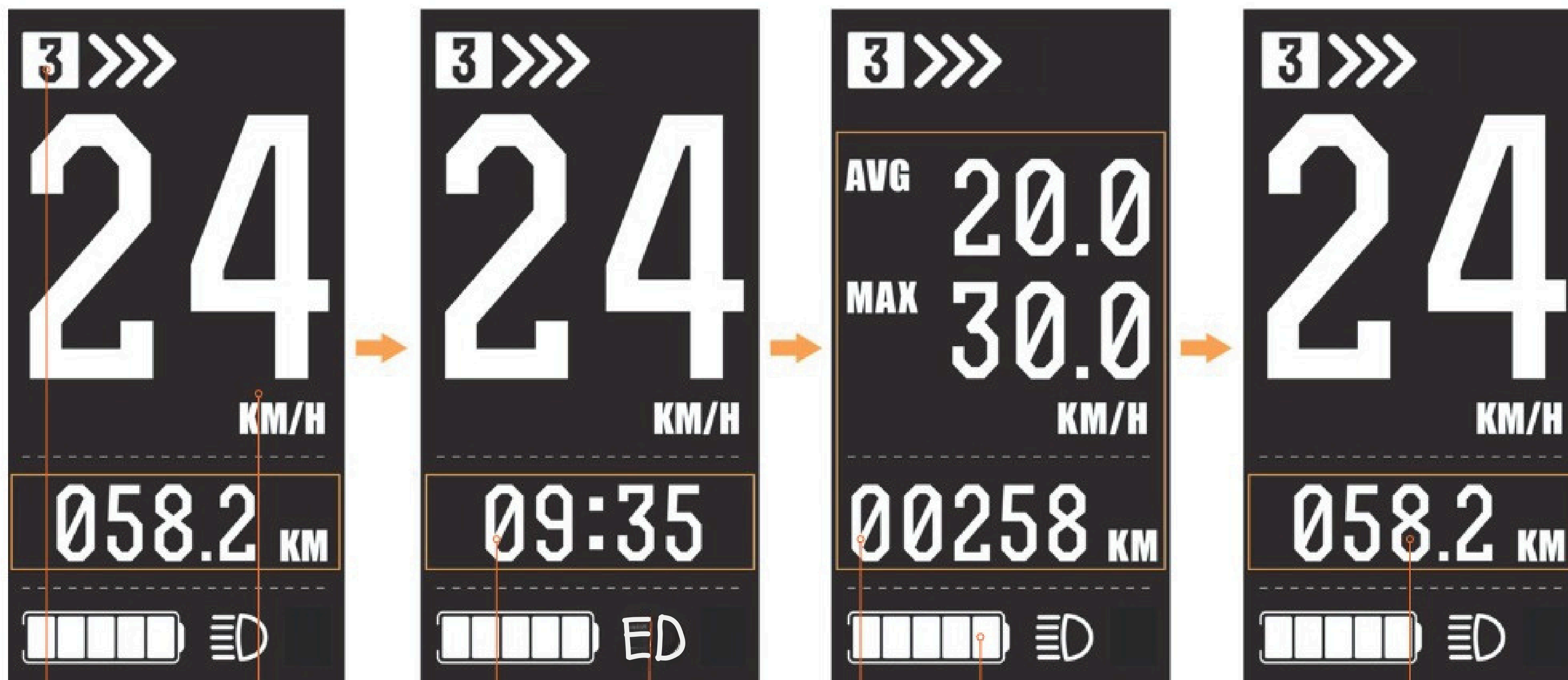

Sebesség asszisztens szint

Sebesség

Vezetési idő

Fényjelző

Összes megtett kilométer
Akkumulátor töltésjelző

Bekapcsolás óta megtett kilométer

Bekapcsolt állapotban nyomja meg röviden a fő gombot a TRIP/TRIP TIME/AVG/MAX/ODO közötti váltáshoz.

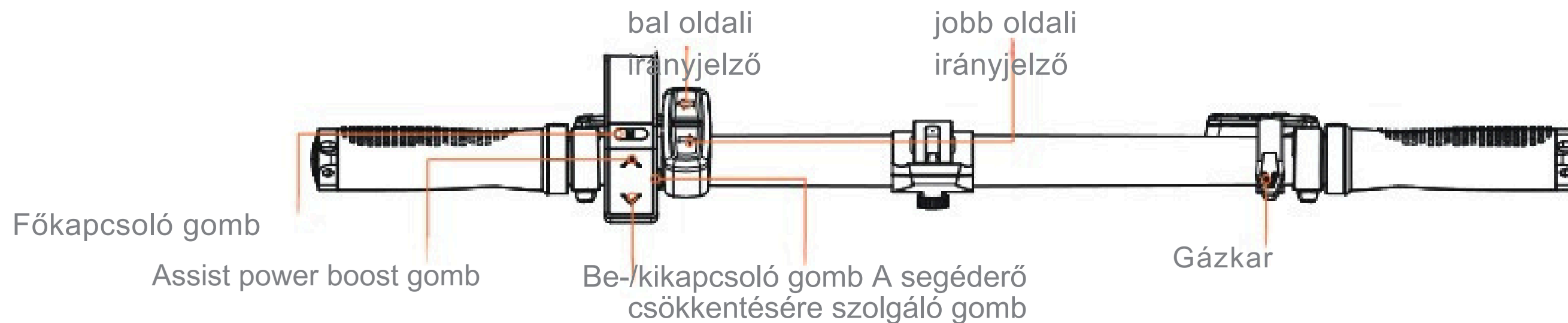

Bekapcsoló gomb	1) Nyomja meg hosszan a gombot az elektromos kerékpár be- és kikapcsolásához.
Assist power boost gomb	1) Nyomja meg röviden a boost gombot a rásegítés szintjének növeléséhez. 2) Nyomja meg hosszan a növelő gombot a fényszórók be- és kikapcsolásához.
A segítségnyújtási teljesítmény csökkentésére szolgáló gomb	1) Nyomja meg röviden a csökkentés gombot a támogatási szint csökkentéséhez. 2) Nyomja le és tartsa lenyomva a gombot a nyomósegítő módba lépéshez, a lefelé gombot pedig a törléshez.
Főkapcsoló gomb	A bekapcsolás után 10 másodpercen belül nyomja meg és tartsa lenyomva a beállítás gombot, hogy belépjen a felhasználói beállítások felületére. Beállítási elemek: egységbeállítások / bekapcsolási jelszó beállításai / kerékátmérő információ / sebességkorlátozási információ / akkumulátor információ / automatikus kikapcsolási idő / rendszer információ / gyári beállítások visszaállítása. Beállítási módban nyomja meg hosszan a beállító gombot a beállítási állapot mentéséhez; a beállítási felületen az EXIT menüpontot is kiválaszthatja a beállítási állapot mentéséhez. Ha 10 másodpercig nem végez semmilyen műveletet a beállítási felületen, akkor a beállítási állapot mentése nélkül visszatér vezetési módba.
bal/jobb irányjelző	1)Ha az irányjelző ki van kapcsolva, nyomja meg a bal/jobb irányjelző lámpát, és a bal/jobb irányjelző lámpa bekapcsol. 2)Ha az irányjelző be van kapcsolva, nyomja meg a bal/jobb irányjelzőt, és a bal/jobb irányjelző kikapcsol.
Gázkar	Nyomja meg a gázt a pedálok megnyomása nélkül (teljes elektromos üzemmód).

1 Elektromos kerékpár váz

2 Nyereg és nyeregcső

3 Első kerék

4 Eszközkészlet

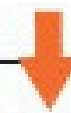
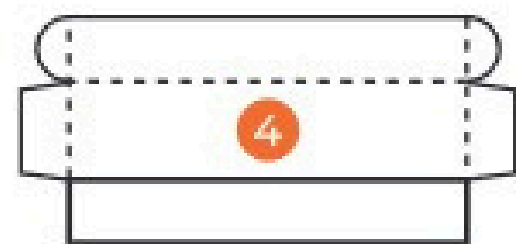

Az eszköztár tartalma



Kézikönyv

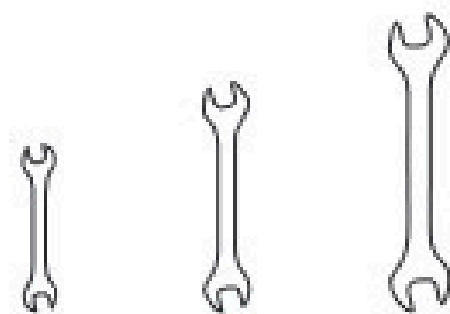

8-10mm/13-15mm/14-17mm
Kulcsok



Csavarhúzó

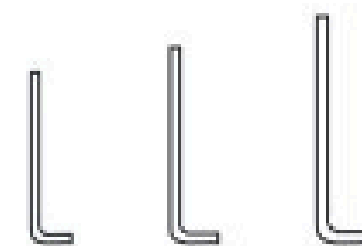

4mm/5mm/6mm
imbuszkulcsok

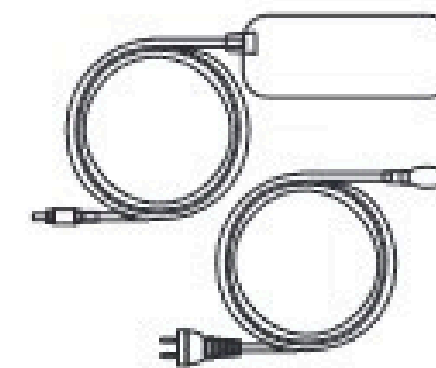

Adapter és töltő

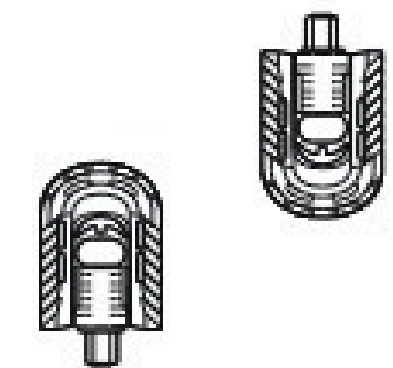

Pedálók

ÓVATOSAN ELLENŐRIZZE A DOBOZBAN LÉVŐ ELEMeket, HOGY MEGBIZONYOSODJON ARRÓL, HOGY SÉRTETLENek. HA VALAMELYIK ELEM HIÁNYZIK VAGY SÉRÜLT, AZONNAL FORDULJON AZ ÜGYFÉLSZOLGÁLATHOZ.

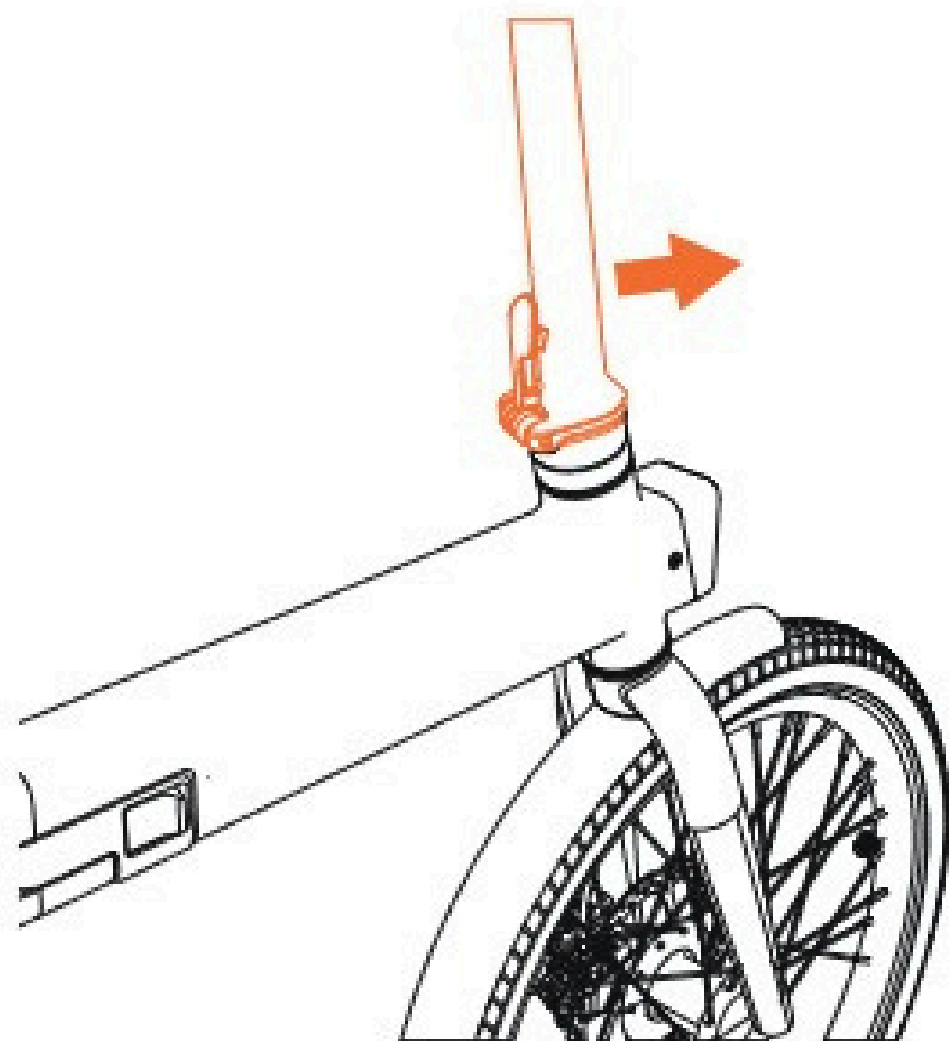

1. lépés:

Emelje fel és rögzítse a kormányrúd összecusukható mechanizmusát a reteszelő retesszel.

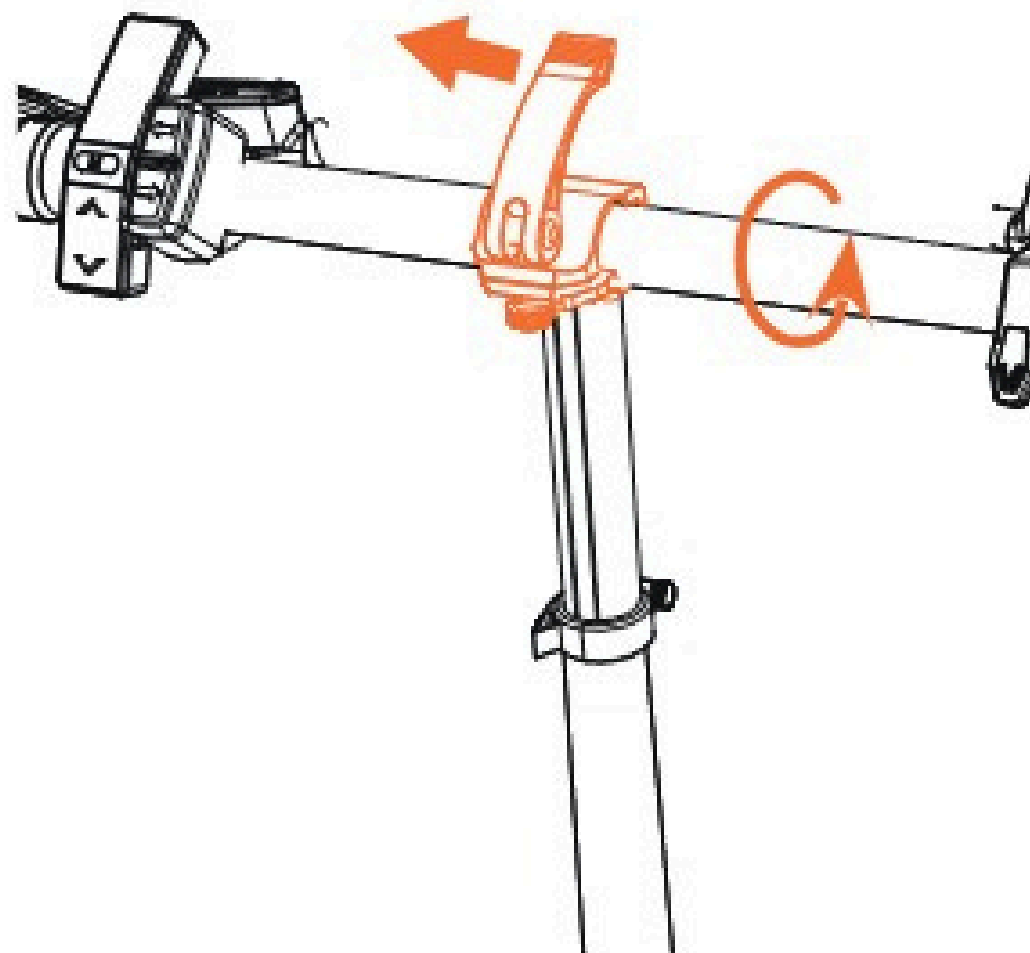

2. lépés:

Nyissa ki a biztonsági mechanizmus reteszét, helyezze be a kormányt a bilincsbe és állítsa be a kormányt a kívánt szögbe, zárja le a biztonsági mechanizmus reteszét és ellenőrizze a kormány feszességét.

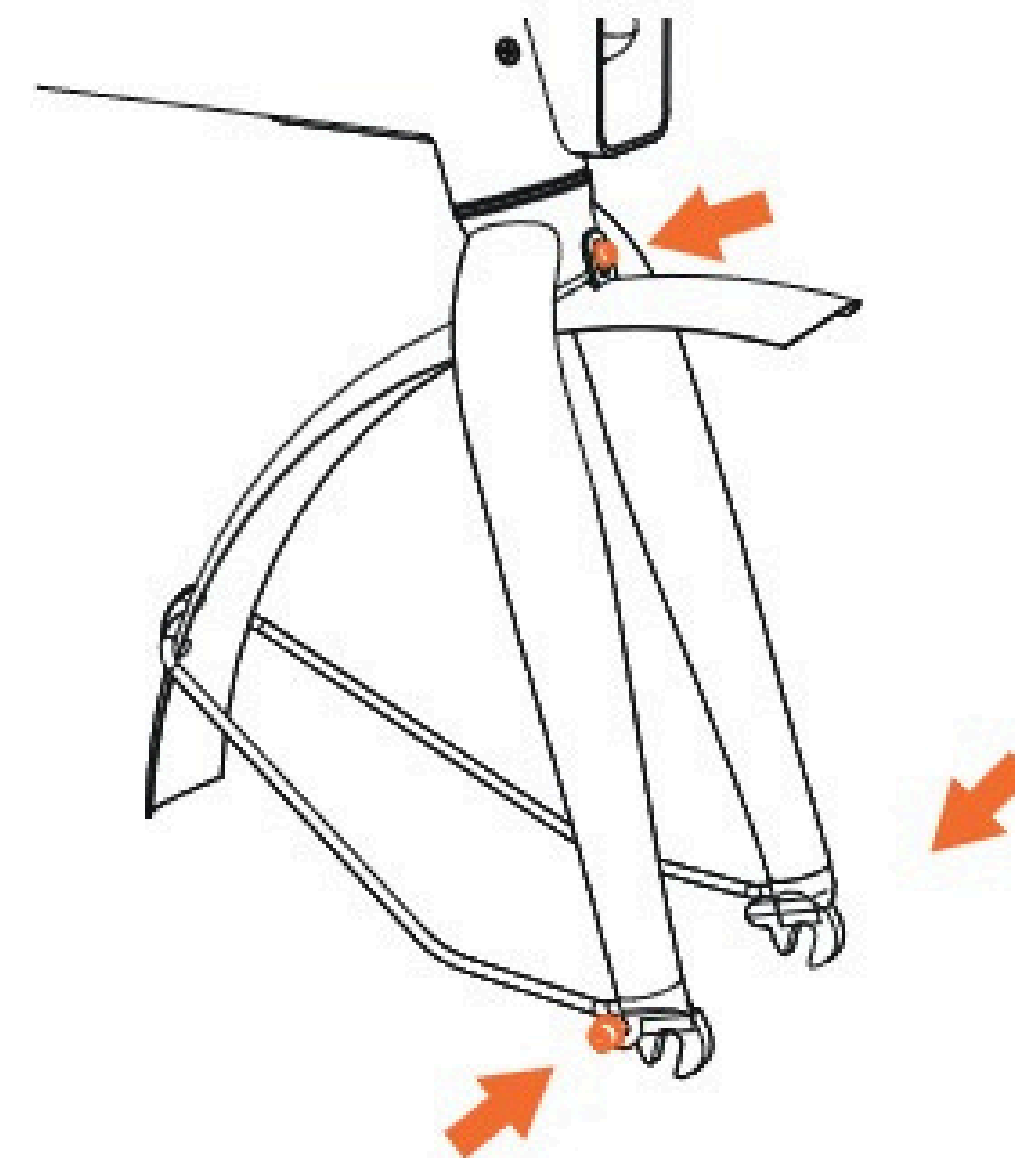

3. lépés:

A meghúzáshoz használja a megadott szerszámot, húzza meg a képen látható csavarokat, rögzítse az első villát és ellenőrizze a sárvédő és az első villa csatlakozásának mozgását.

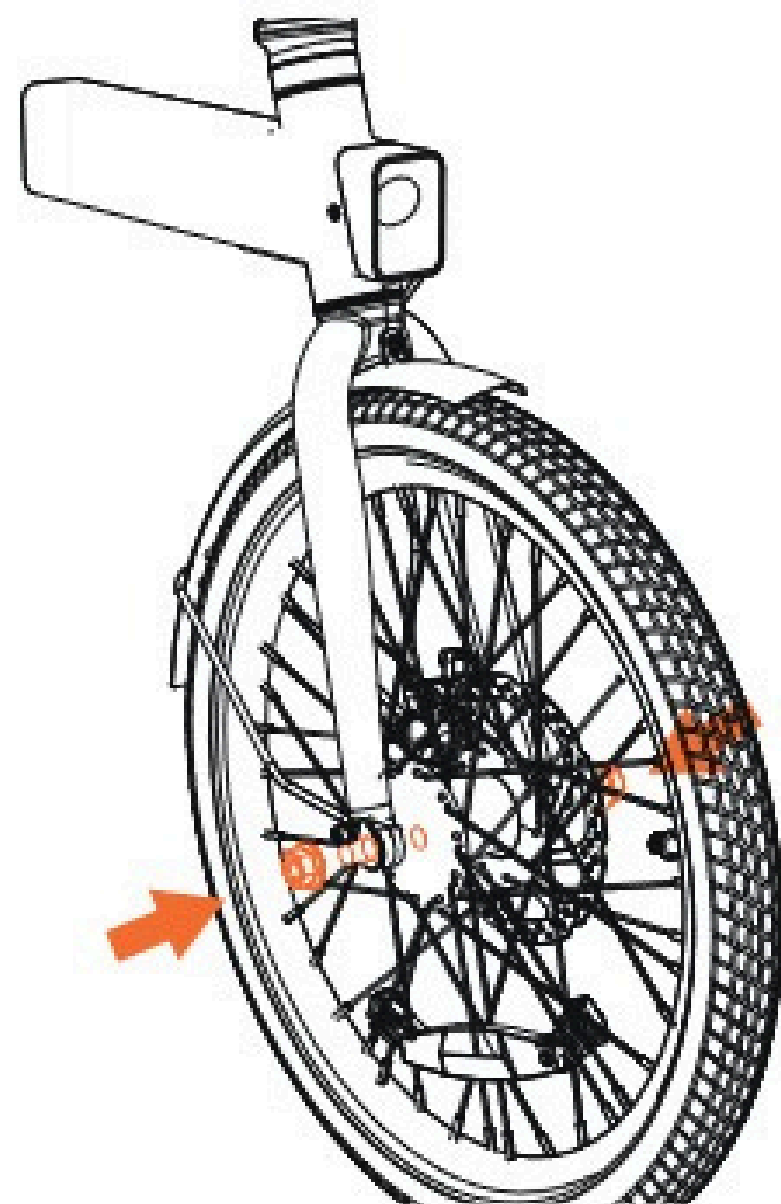

4. lépés:

A megadott szerszám segítségével távolítsa el a szállítótengelyt, és rögzítse a kerék elejét az ábrán látható helyzetben. Győződjön meg arról, hogy a tárcsafék és a fékek ugyanazon az oldalon vannak. A megadott szerszámmal húzza meg a csavarokat a képen látható módon, és ellenőrizze az első kerék és a villa közötti csatlakozás mozgását.

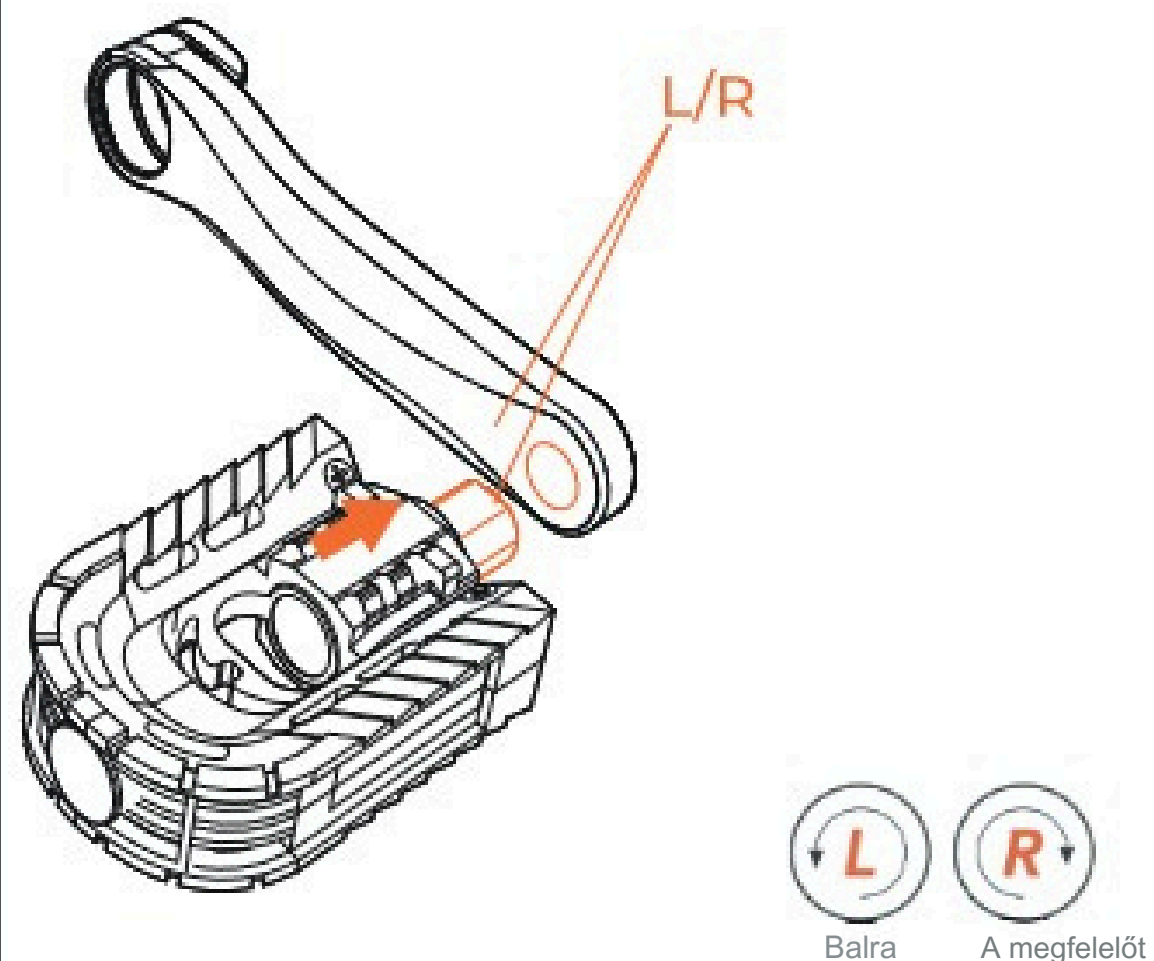

5. lépés:

Először ellenőrizze a bal/jobb pedált a képen megjelölt pozícióban, a megadott szerszámokkal húzza meg és rögzítse a bal/jobb pedált a megfelelő pozícióban.

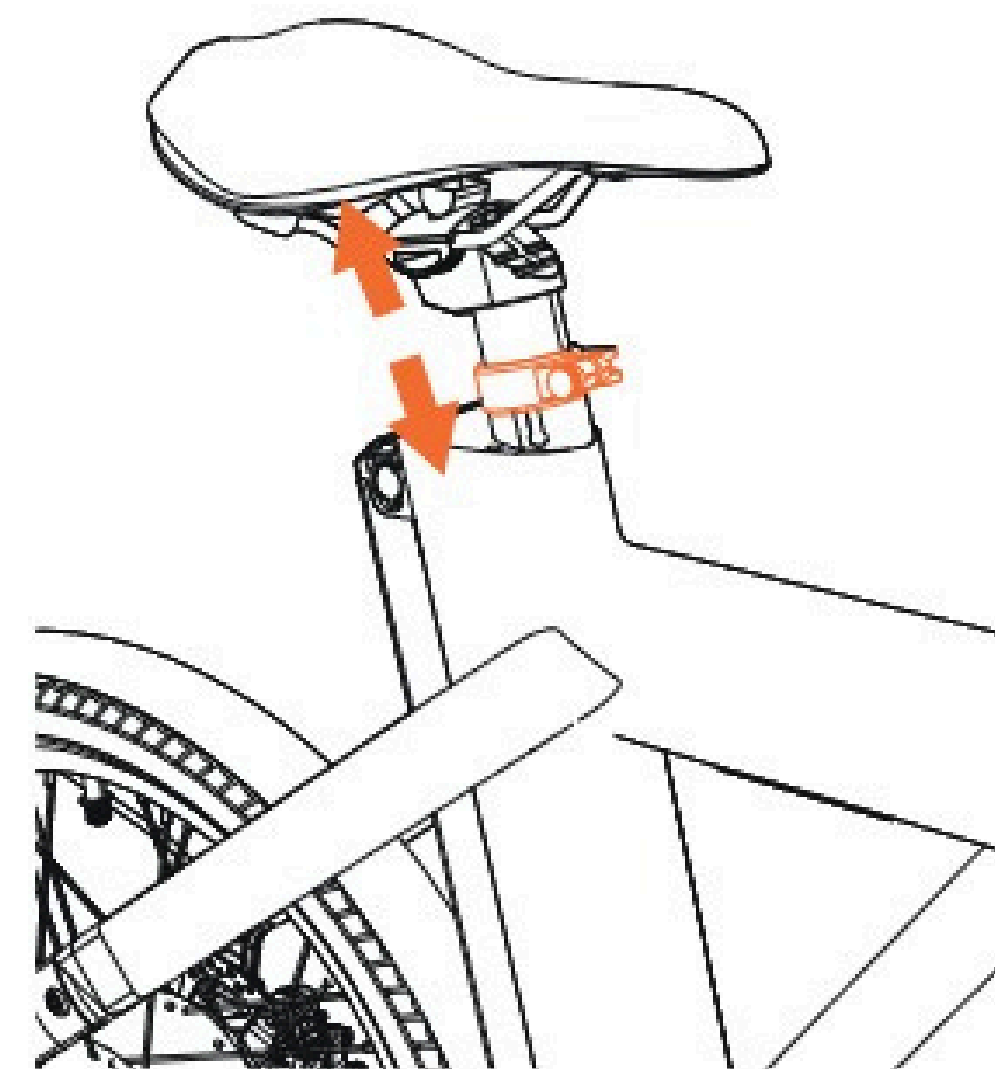

6. lépés:

Nyissa ki az ülés biztonsági bilincsenek fogantyúját, állítsa be az ülés megfelelő magasságába, zárja le az ülés biztonsági bilincsenek fogantyúját és rögzítse.

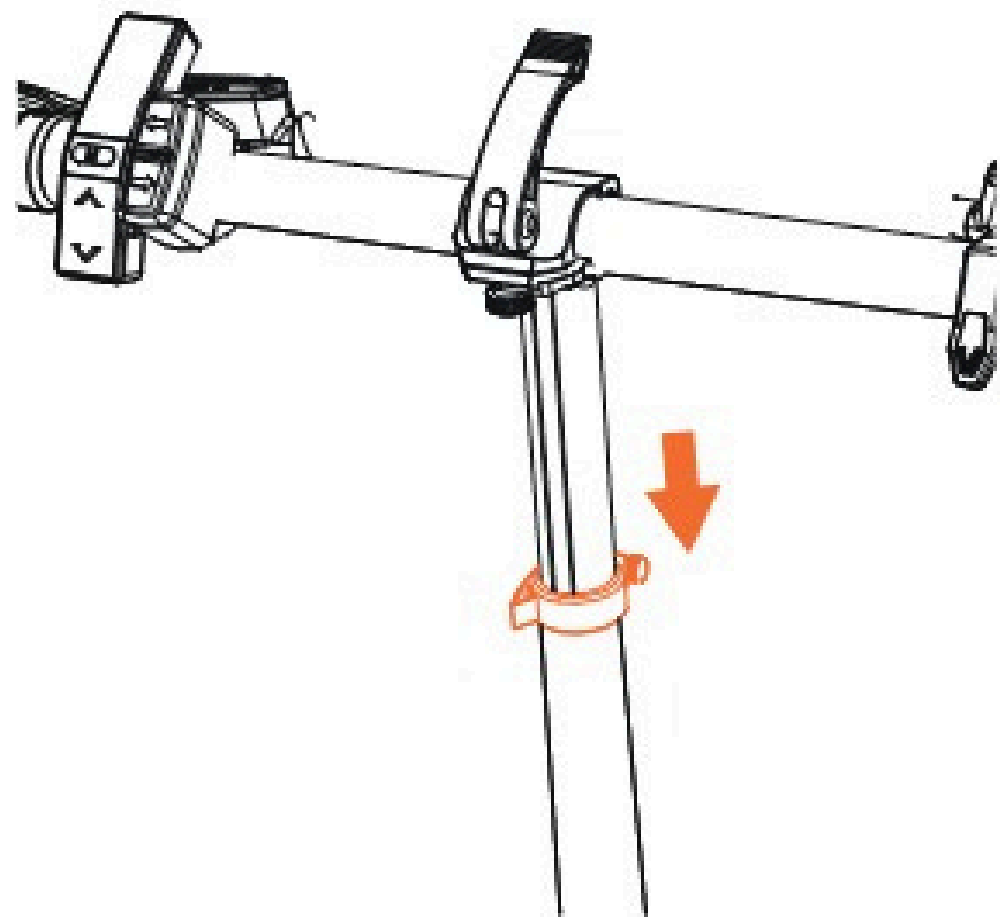

Kormány:

Nyissa ki a biztonsági bilincset a kormány magasságának csökkentéséhez.

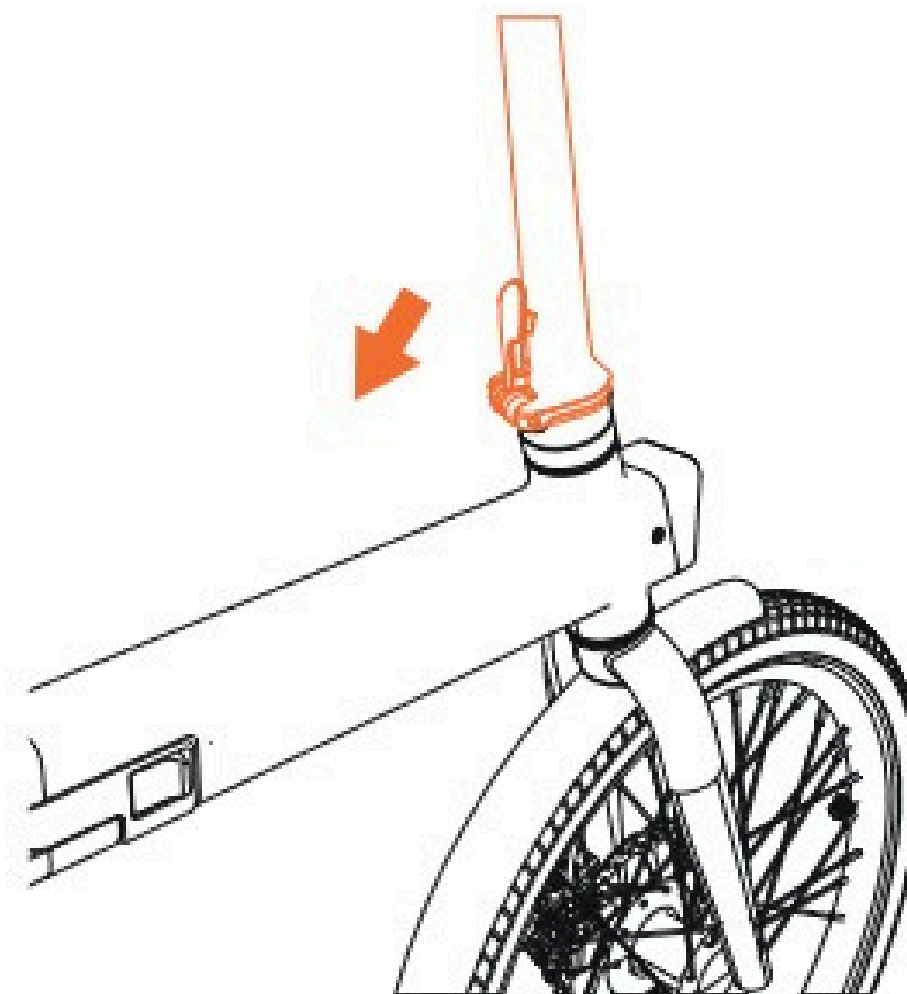

Kontroll rúd összetétele:

Nyissa ki az összecusukható mechanizmus zárját a kormány összecusukásához.

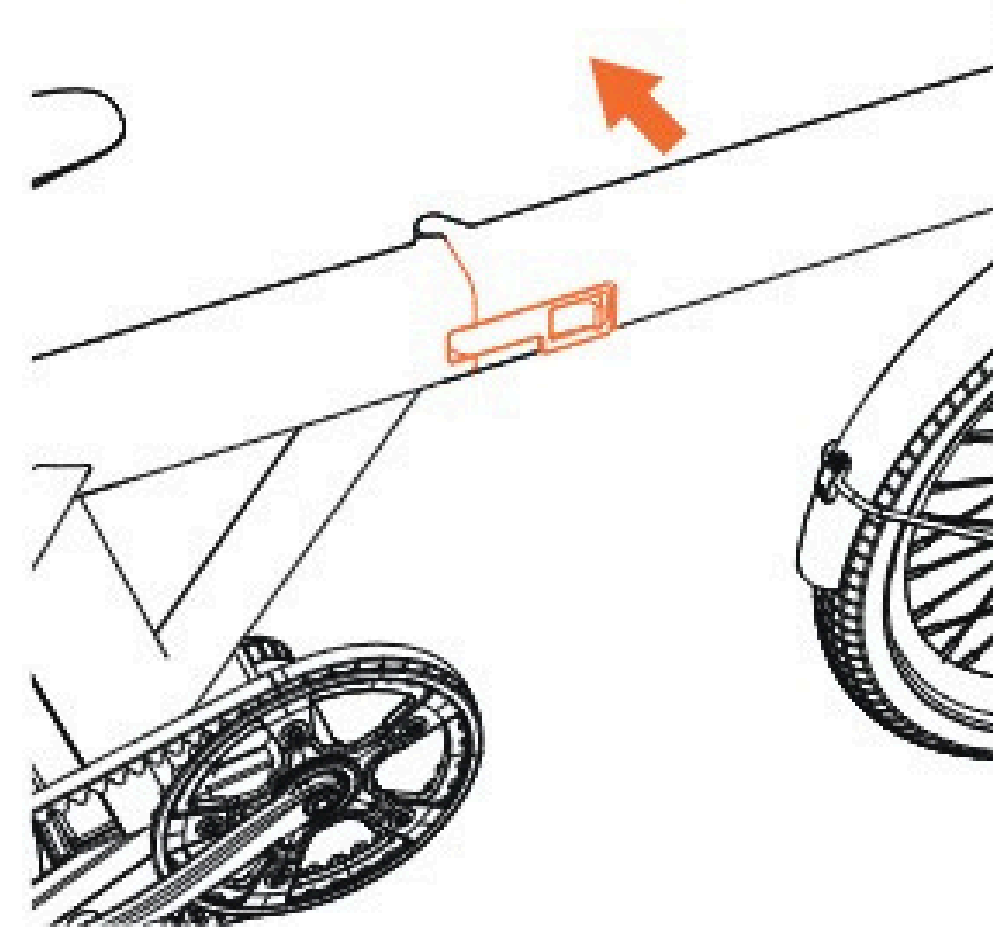

A keret összeállítása:

Nyissa ki az összecusukható mechanizmus zárját a kerékpár kinyitásához.

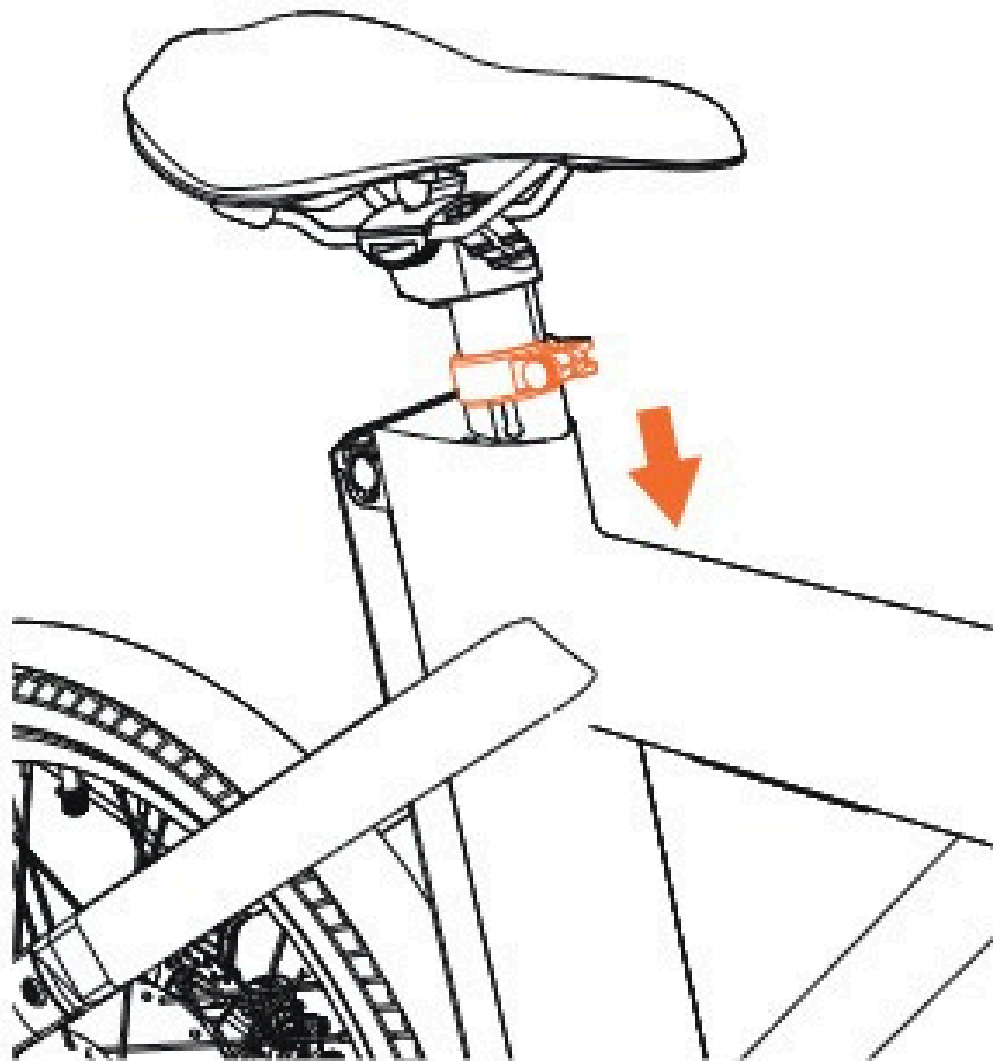

Ülés:

Nyissa ki az ülés magasság-csökkentő zárat.

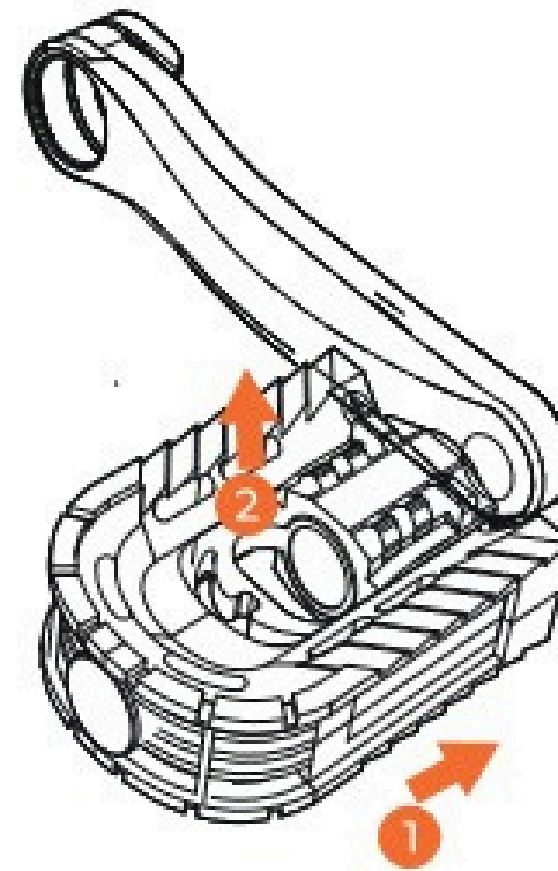

Pedál:

A pedálok összeszerelése:
1) nyomja meg a pedált 2)
engedje le a pedált

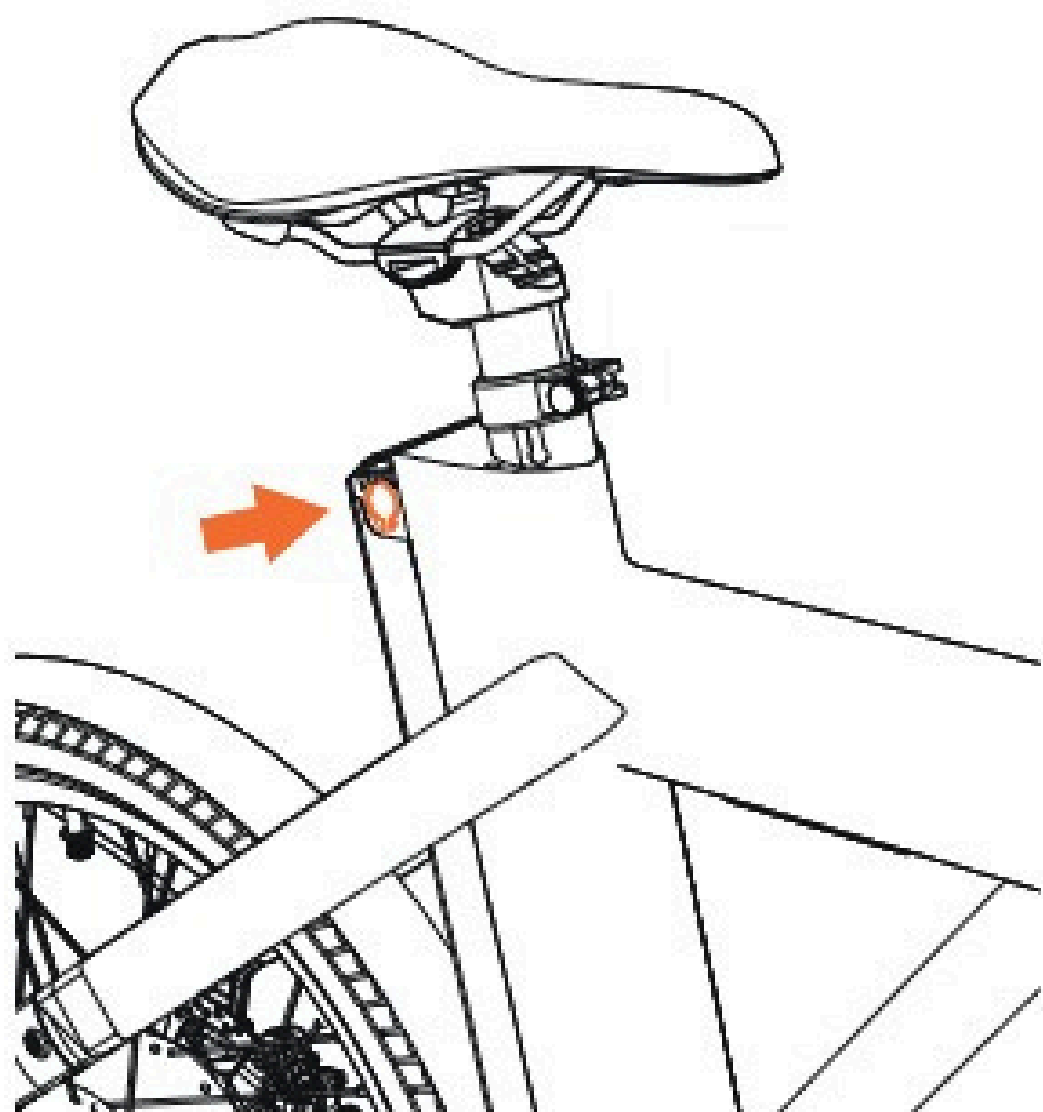

Akkumulátor töltés:

Először csatlakoztassa a töltő egyenáramú végét az akkumulátor töltőportjához, majd a töltő AC végét a váltóáramú aljzatba. Ekkor a töltő jelzőfénye pirosan világít, jelezve, hogy a töltés folyamatban van. Várja meg, amíg a töltő jelzőfénye zöldre vált, jelezve, hogy az akkumulátor fel van töltve.

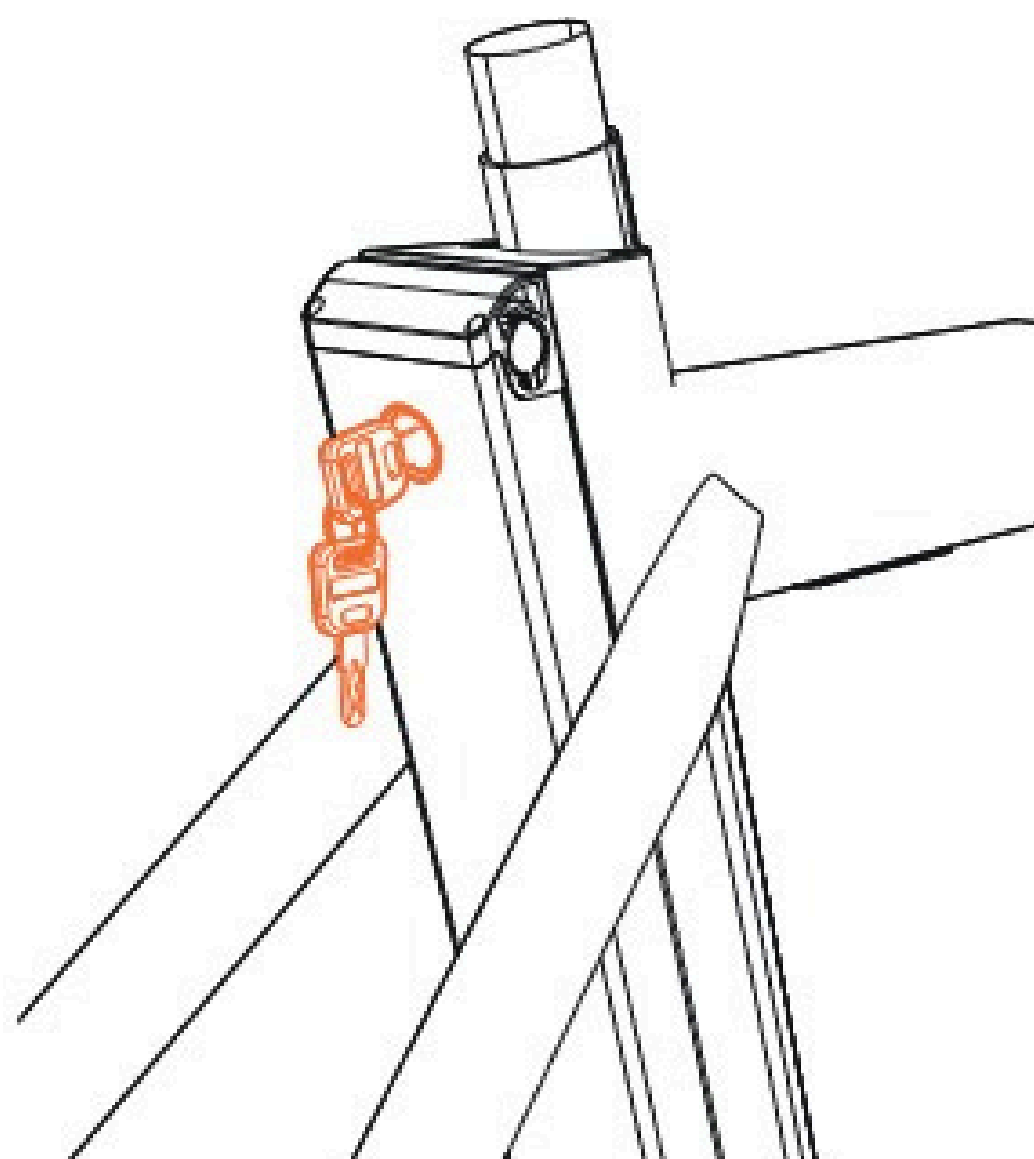

Az akkumulátor eltávolítása:

Kapcsolja ki az akkumulátor kapcsolót és fordítsa el a kulcsot, az akkumulátor kiugrik.

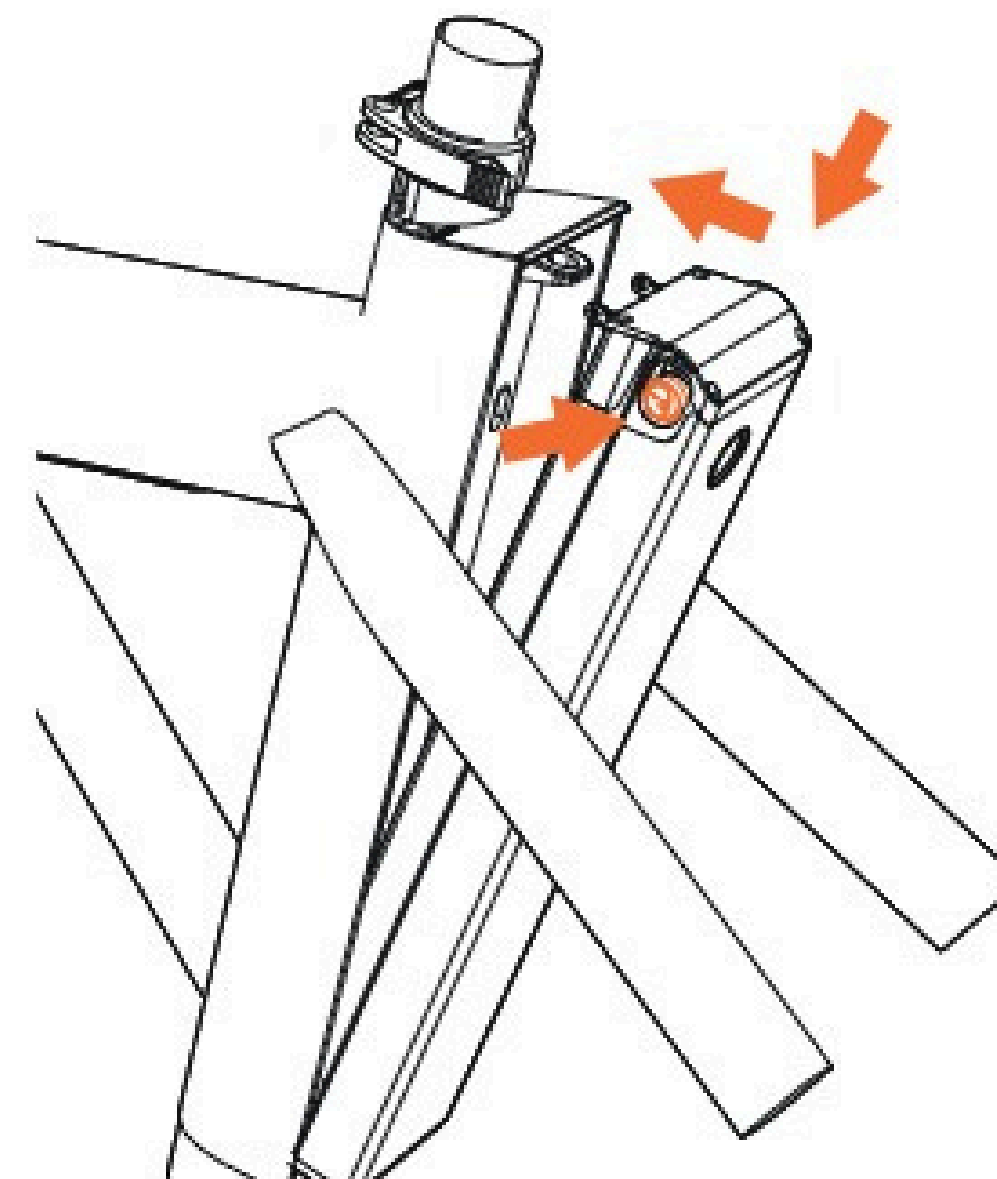

Az akkumulátor behelyezése:

Először helyezze be az akkumulátort átlósan lefelé, és óvatosan nyomja be az elemtartóba, hogy rögzítse. Ezután kapcsolja be az akkumulátor kapcsolót, és a kerékpár normál módon használható.

Tisztítás

A kerékpár tisztítása előtt fordítsa el és vegye ki a kulcsot. Mosáshoz használjon nedves törlőkendőt és semleges mosószert, és ne használjon nagynyomású tisztítószert, például szivacsot, ne permetezzen vagy öntsön vizet a kerékpárra. Tisztítás után használjon puha ruhát vagy szivacsot; szigorúan kerülje a fémkefék, csiszolópapír stb. használatát, hogy elkerülje az alkatrészek felületének megkarcolását.

Tisztítás után törölje szárazra a járművet egy puha ruhával.

Tárolás

Parkolja le a járművet száraz és meleg beltéri környezetben, távol a közvetlen napfénytől és esőtől, hogy elkerülje az alkatrészek rozsdásodását és az élettartam lerövidülését.

Ha hosszabb ideig tárolja, kapcsolja ki a kulcsot (csatlakoztassa le a lítium akkumulátort), hogy elkerülje a túlzott kisülést.

Megjegyzés: Soha ne tároljon lemerült akkumulátort! Használaton kívül az akkumulátort 2 havonta egyszer fel kell tölteni, ellenkező esetben az akkumulátor kapacitása csökken (ezt követően a garancia érvényes)

Kenés és berendezés gondozás

Motor:

1. Ha vízen halad át, ügyeljen arra, hogy a víz szintje ne haladja meg a hátsó kerék közepét. 2. Rendszeresen ellenőrizze a motor körüli rögzítőelemek állapotát. Ha az anyák meglazultak, azonnal húzza meg őket. 3. Amikor a jármű megáll, végezzen egyszerű tisztítást és védelmet, hogy megakadályozza a szennyeződések bejutását a motorba, és ez befolyásolja a normál használatot. Kerülje a közvetlen vízpermetet a tisztítás során. 4. Ellenőrizze, hogy a motorvezetékek nem sérültek-e.

Vezérlő egység:

Rendszeresen ellenőrizze a csatlakoztatott alkatrészeket, csatlakozókat, hogy megbizonyosodjon arról, hogy

Akkumulátor: biztonságosan rögzítve és csatlakoztatva vannak.

1.1. Az akkumulátor rendellenes működése esetén forduljon a vevőszolgálathoz vagy a kijelölt hivatalos szervizközpontokhoz. 2. Ne használja az akkumulátort, amíg az teljesen le nem merült. Próbáld meg 20% felett tartani. Használat után azonnal töltsd fel az akkumulátor élettartamának meghosszabbítása érdekében. 3. Soha ne szerelje szét az akkumulátort privátban, mert ez biztonsági eseményekhez, például áramütéshez, rövidzárlathoz, gyulladáshoz vagy robbanáshoz vezethet. 4. Az akkumulátor töltöttségi szintjelzője teljesen világít, vagy a töltő színe zöld, ez azt jelenti, hogy az akkumulátor teljesen fel van töltve. 5. Az akkumulátor megfelelő tárolási hőmérséklete 0°C és 35°C között van. 6. Ha a járművet hosszabb ideig nem használja, az akkumulátor teljes feltöltése után vegye ki és helyezze száraz és szellőző helyre. Kéthavonta egyszer töltsd fel az akkumulátort a töltő segítségével.

Töltő:

Töltés előtt

1. A töltőt konkrét járműhöz kell tervezni, szigorúan tilos a nem újratölthető akkumulátorokat tölteni. 2. Ne szállítsa a töltőt a járművel, hogy elkerülje a belső elektronikus alkatrészek meglazulását a vibráció miatt. 3. Ha sérült vezetékeket vagy laza csatlakozásokat talál, ne használja. Kérjük, forduljon az értékesítés utáni ügyfélszolgálathoz vagy a kijelölt hivatalos szervizközpontokhoz. Töltés közben: 1. Töltés közben a járművet biztonságos helyen kell leparkolni, kerülni kell az esőt és a közvetlen napfényt.

2. Töltés közben először dugja be a töltő csatlakozóját a jármű töltőcsatlakozójába, majd csatlakoztassa a dugót.