

iENYRID M4PRO S+Max

iENYRID

élvezze az utazást

İENYRID

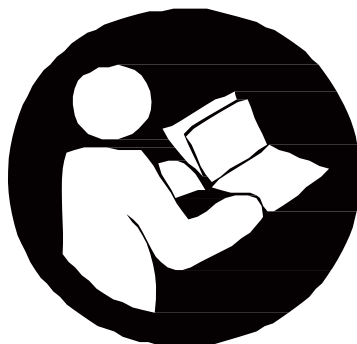

A termék kissé eltér a képen láthatótól, az Ön és mások biztonsága érdekében kérjük, hogy lovaglás előtt olvassa el a használati utasítást.

A termék használata során tartsa be a területére vonatkozó törvényeket és előírásokat. Nem vállalunk felelősséget semmilyen követelésért, felelősségért vagy veszteségért, amely a helyi törvények és előírások fogyasztó általi

megsértése miatt merül fel vagy keletkezhet.

TARTA

Csomagolási	-----	02
lista	-----	03-08

LOM

A termék bevezetése

termék

Elektromos robogó töltési módszer	-----	09
-----------------------------------	-------	----

Vezetési mód	-----	10-11
--------------	-------	-------

Összecsukha	-----	12
-------------	-------	----

tó és

hordozható

Elektromos robogó specifikációk ----- 13-14

Biztonsági utasítások 15-18

Biztonsági tippek ----- 19-20

Napi gondozás és karbantartás----- 21-22

Csomagolási lista

Elektromos robogó

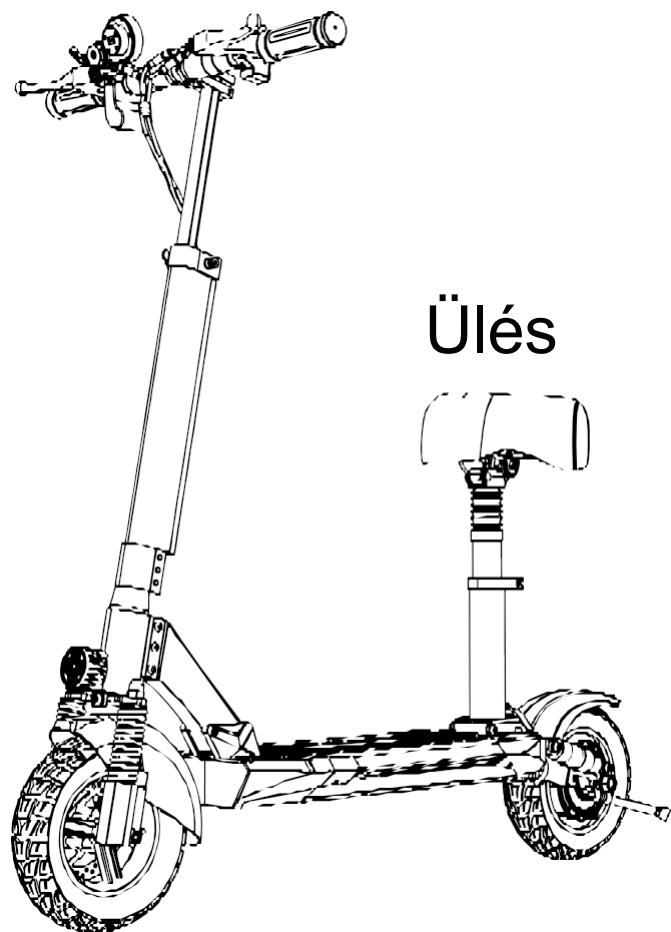

Ülés

Tartozékok :

Töltő

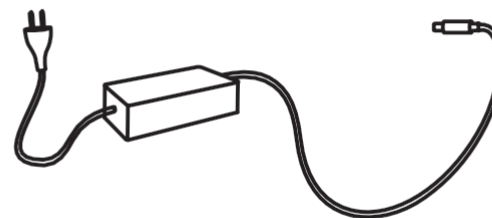

Szerszámkészlet

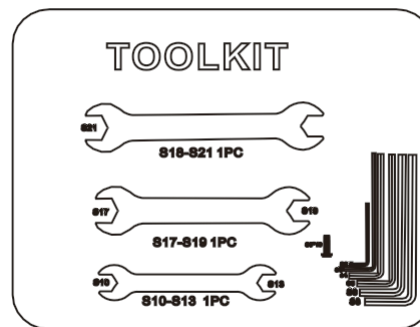

Felhasználó
Kézikönyv

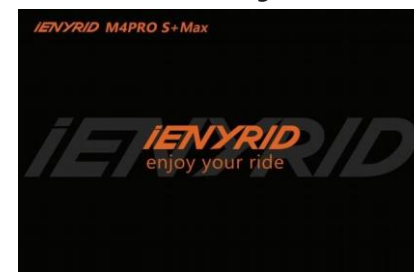

A termék bevezetése

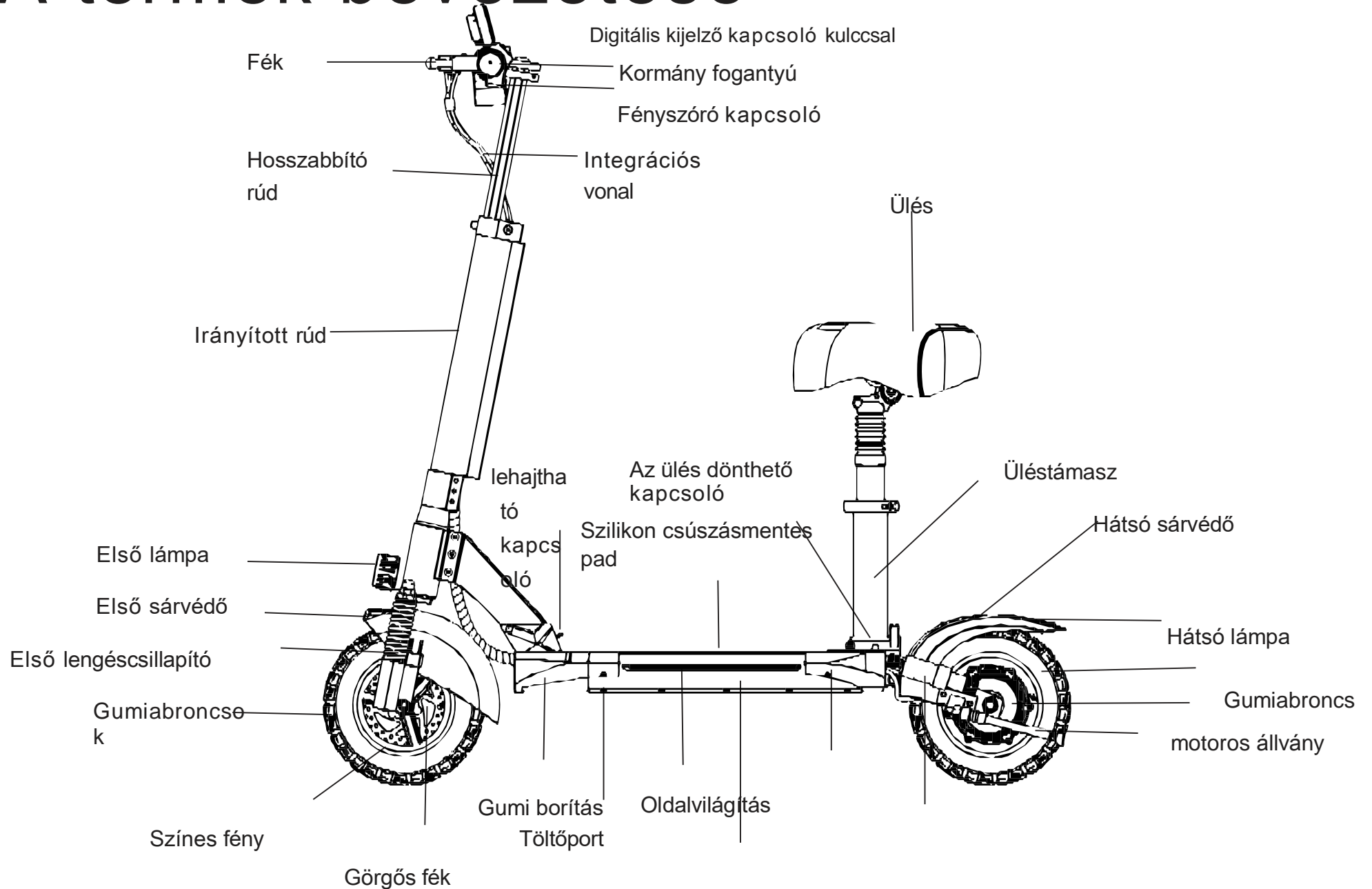

Tápkapcsoló

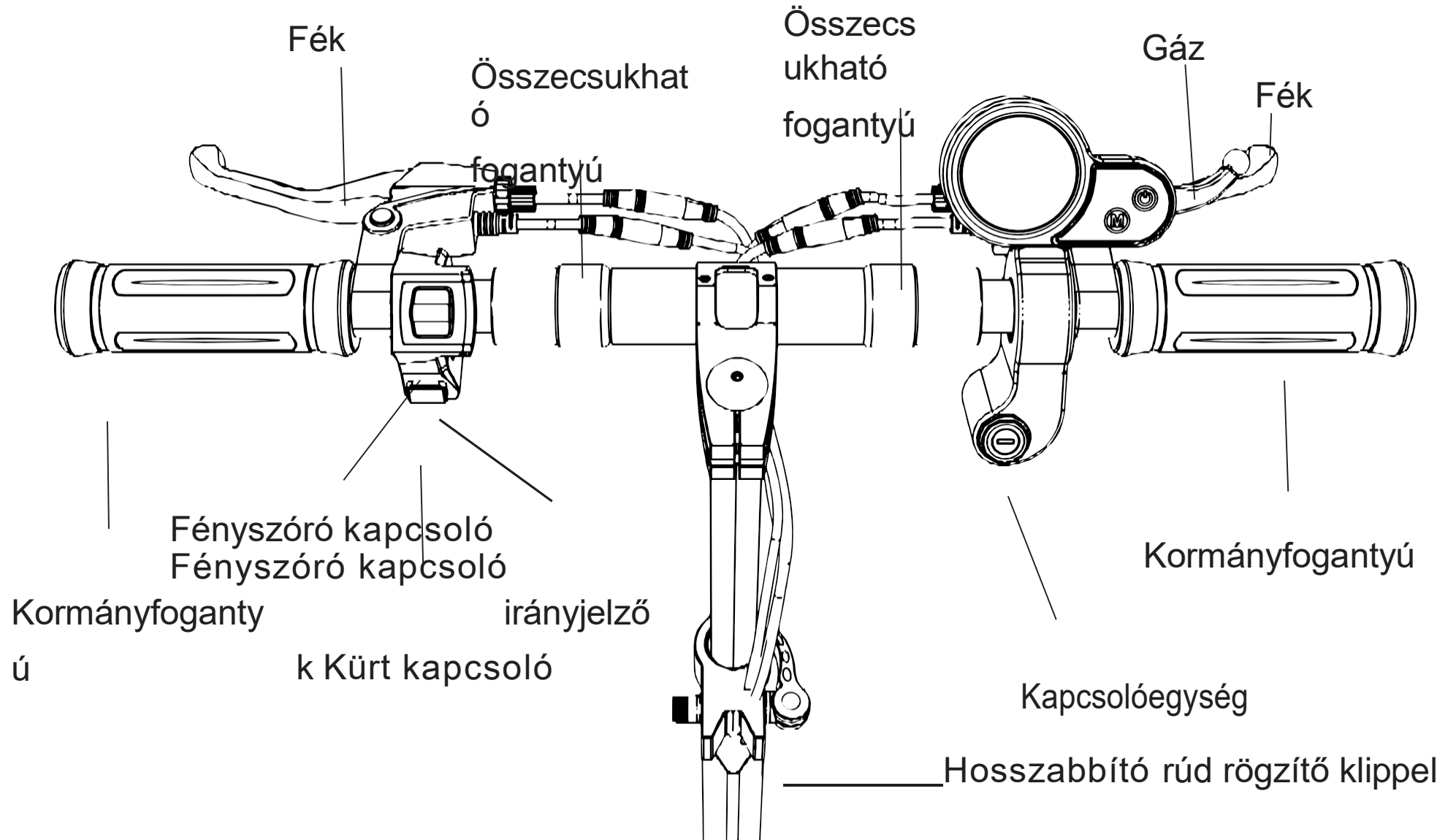

Olyan szálakat tartalmaz, amelyeket először meg kell lazítani és ki kell tolni.

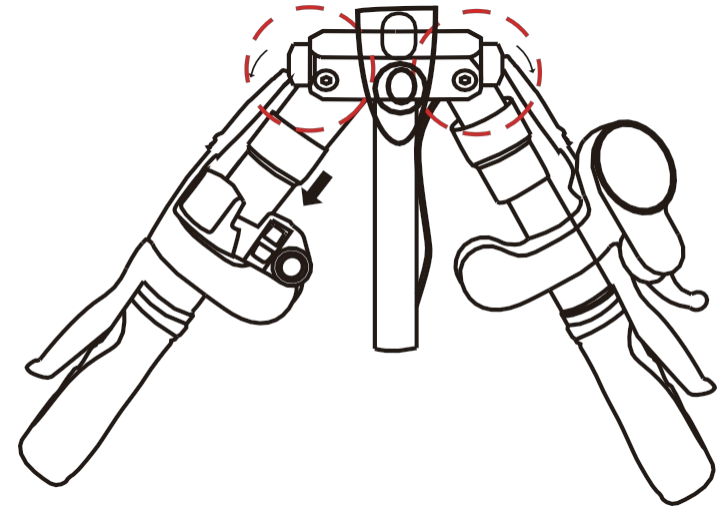
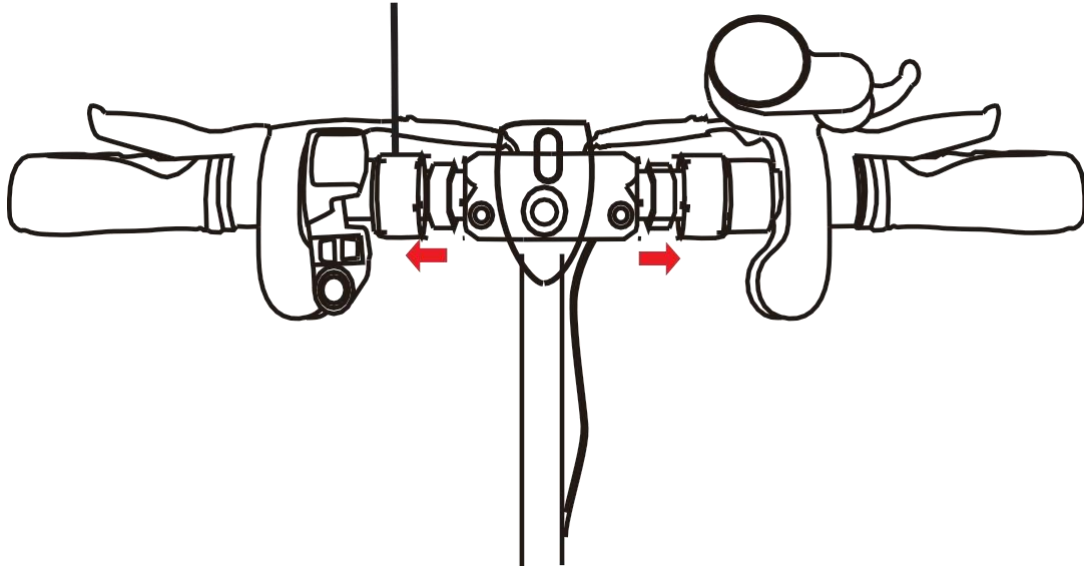

Meleg tipp: a kényelmes hajtogatás érdekében a gallér és a tengely nincs teljesen meghúzva. Ha rés keletkezik, ez normális jelenség.

Biztos lehet benne, hogy ez nem befolyásolja a vezetés biztonságát.

Ha szükséges, beállíthatja: a menet beállítása az óramutató járásával megegyező irányban lazítja a fogantyút, a menet beállítása az óramutató járásával ellentétes irányban meghúzza a fogantyút.

Intelligens gyorsító és kijelzőpanel

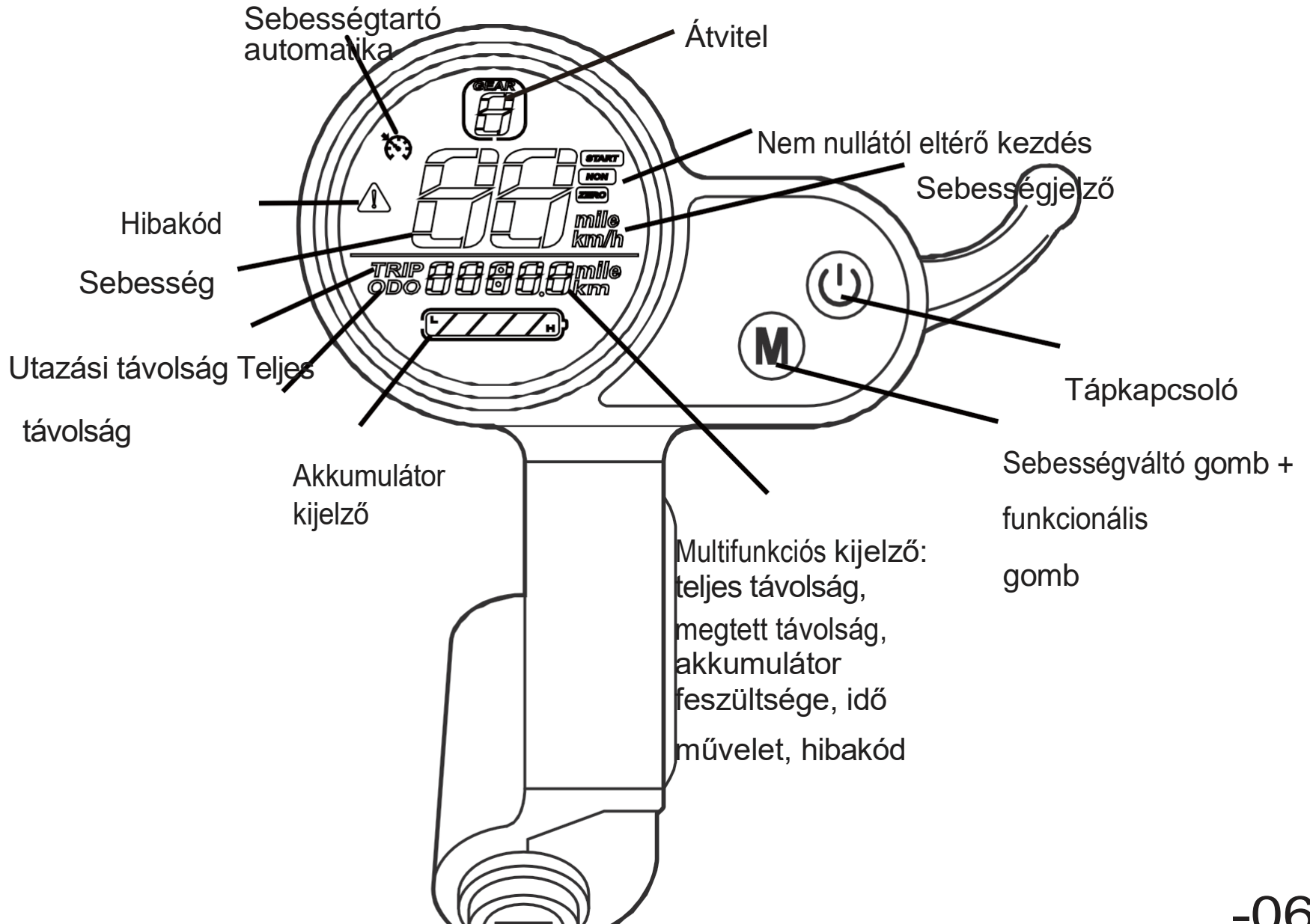

Hibakijelzés

Ha az elektromos autóban hiba lép fel, a készülék megjeleníti a hibakódot, és néhány rövid megnyomással ellenőrizheti az E-00X hibakódot;

A hibák listája a következő.

E-001: motorhibát jelez

E-002: a sebességkar hibáját jelzi E- 003:

a vezérlő hibáját jelzi

E-004: fékhibát jelez

E-005: alacsony feszültségű védelmet jelez

E-006: azt jelzi, hogy a kijelző nem fogadja a járművezető jelét E- 007:

azt jelzi, hogy a kijelző jelét a járművezető nem fogadja.

Elektromos robogó töltési módszer

Amikor a töltőn lévő LED-lámpa pirosról zöldre vált, a robogó teljesen feltöltődött.

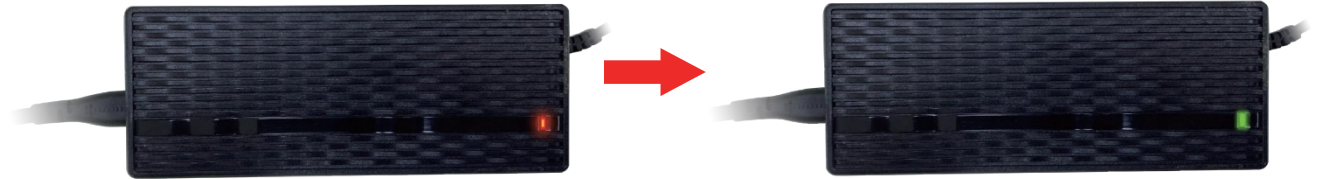

Töltés

Teljesen feltöltve

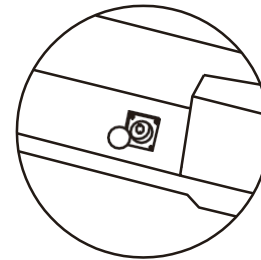

Nyissa ki a töltőport műanyag fedelét
vissza a fedelet

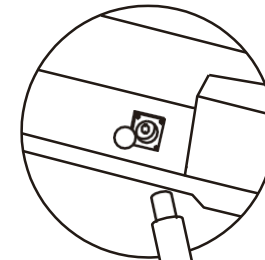

Ha a töltés befejeződött, helyezze
vissza a műanyag házhoz

Helyezze be a töltőt a töltőportba

Vezetési módszer

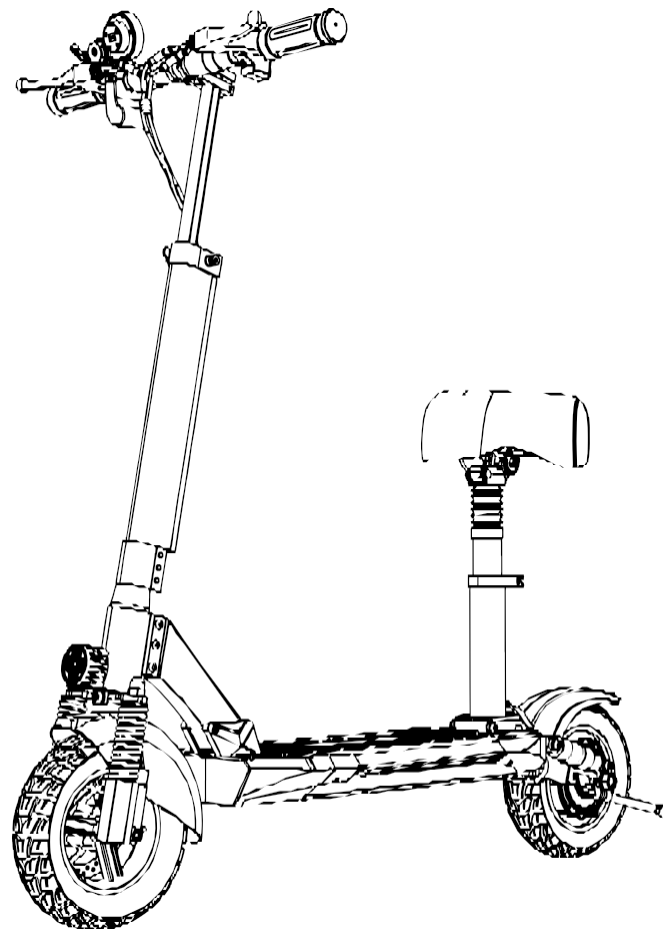
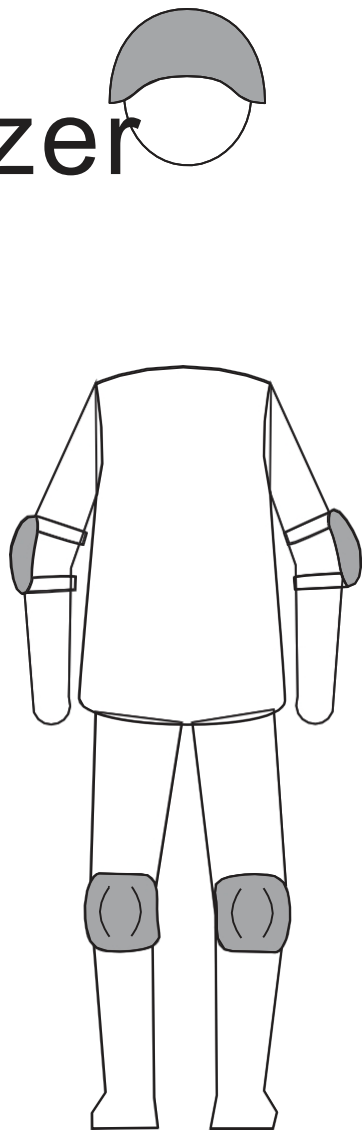

1. Kapcsolja be a robogót és ellenőrizze a teljesítményjelzőt.



FIGYELMEZTETÉS: viseljen sisakot, könyök- és térdvédőt lovaglás közben. Használat előtt figyelmesen olvassa el a használati útmutatót. Ne használja a fékrendszert. további információkért olvassa el a használati útmutatót

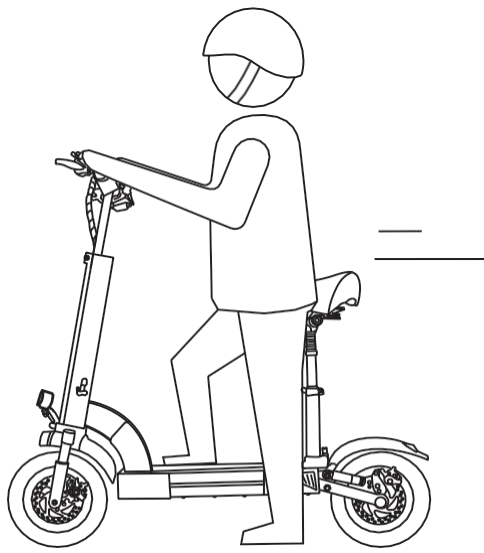

2. Lépjen ki a fedélzetre az egyik lábával, és a másikkal lassan rúgja le a földre. Amikor a robogó elindul, tegye mindkét lábát a fedélzetre, és nyomja meg a gázpedált (gázpedál elindul, ha az üresjárati sebesség meghaladja az 5 km/h-t)

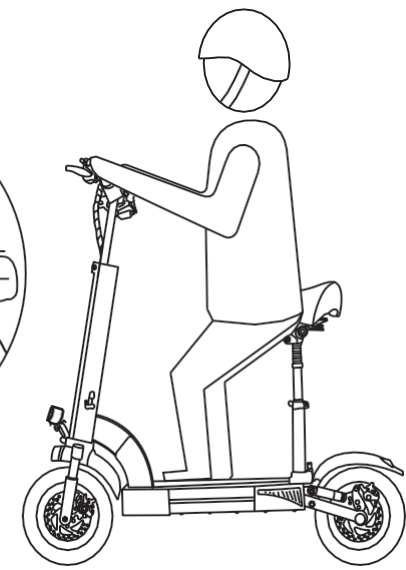
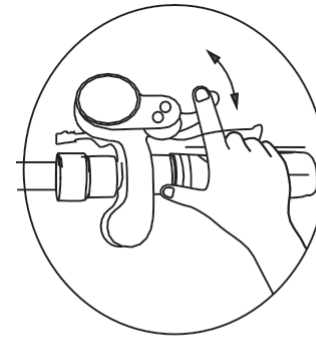

meg a fékkart.

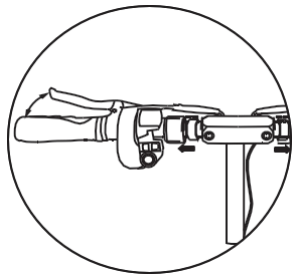

4. Engedje el a gázpedált, és a kinetikus energia-visszanyerő rendszer automatikusan lassan fékezni kezd; hirtelen fékezéshez pedig nyomja

3. Amikor a robogó teljesen megáll, a gázpedál automatikusan kikapcsol. A robogó újraindításához meg kell ismételni a 2. lépést.

5. Forduláskor döntse a testet a kormány irányába, és lassan fordítsa el a kormányt.

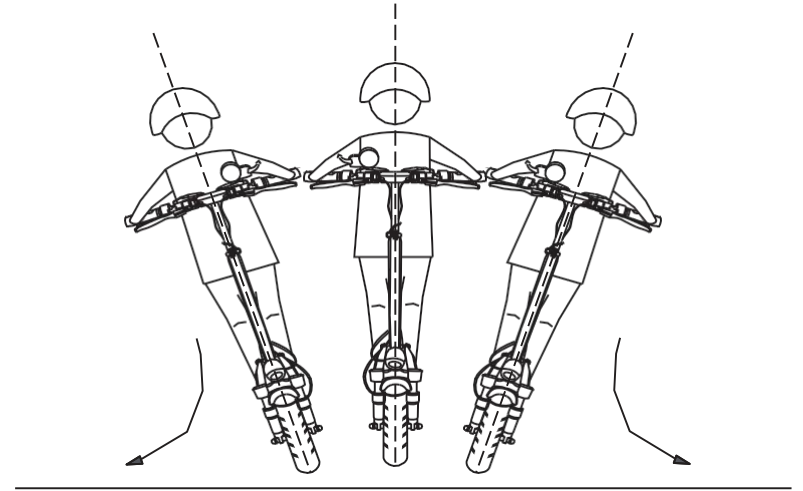

Összecsukható és hordozható

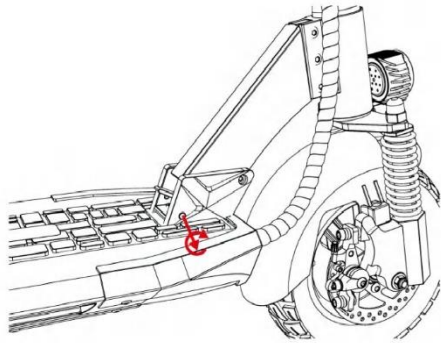

①

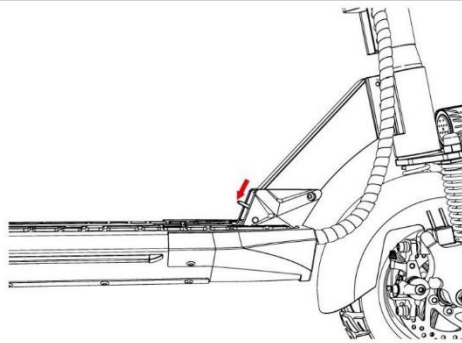

②

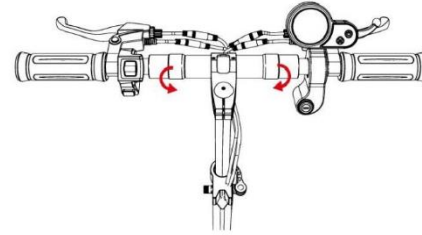

③

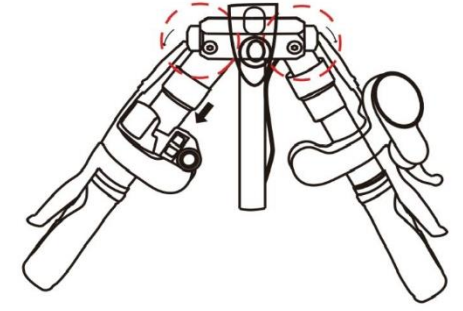

④

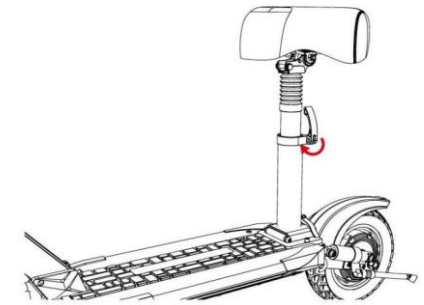
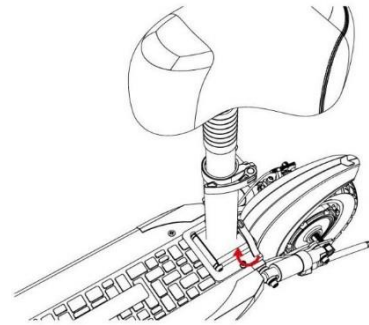
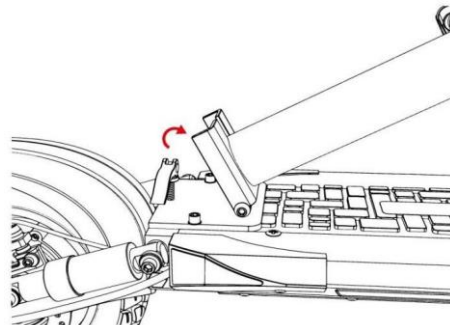

⑤

⑥

⑦

⑧

Műszaki adatok

Modell:	<i>IENYRID M4PRO S+Max</i>
Csomagolási méret:	120*25*49,5 cm
Bruttó tömeg :	29,94 KG
Tiszta súly :	25,38 KG
Akkumulátor.	48V 20AH
Feszültség :	48V
Motortípus :	Erőteljes kefe nélküli motor
Gumiabroncsok	10" terepjáró gumiabroncsok
Maximális terhelés :	150 KG
Keret anyaga :	Alumínium ötvözet
Töltési idő :	6-8H
Férendszer :	Tárcsafék + elektronikus fék
Max. Sebesség	45KM/H 1-3 állítható sebességfokozat
Terjedelem :	20AH (40-75HP)

Tárolási hőmérséklet :	1 hónap: -20 - 60 °C (-4 ~ 140 °F) 3 hónap: 20 - 45 °C (-4~113°F) 1 év: 20-20 - 20 °C (-4 ~ 68 °F)
Akkumulátor típusa :	18650 lítium akkumulátor
Munkahőmérséklet :	-10 ~ 40°C (14~104°F)
Töltési hőmérséklet :	10 ~ 40 °C (50~104°F)
Tárolási páratartalom :	5% ~ 95%

Megjegyzés: Az adatok és specifikációk modelltől függően változhatnak.

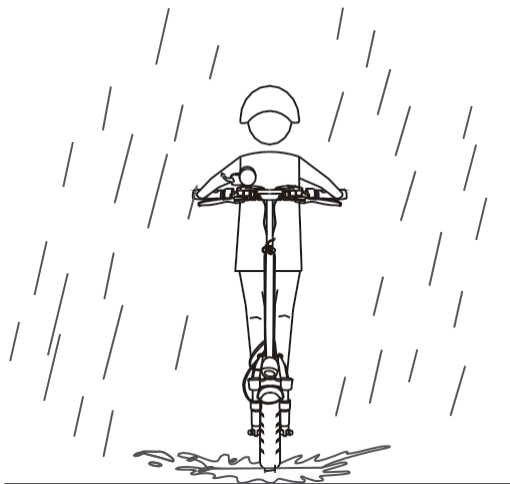

Ne vezessen esőben, ne gyorsítson lejtőn lefelé menet.

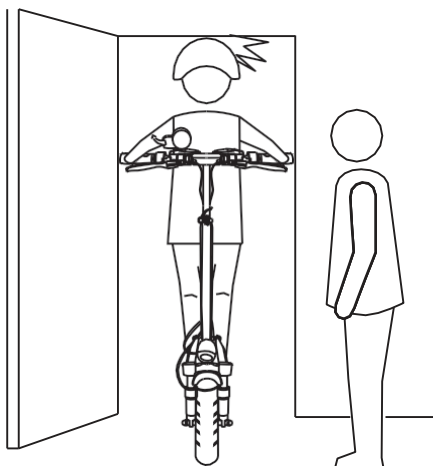
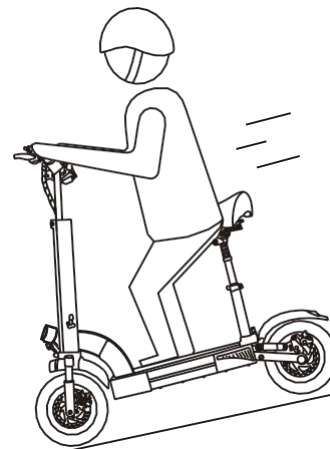

Vigyázzon az ajtókra, liftekre és egyéb akadályokra a fejünk felett



Tolás közben ne gyorsítson

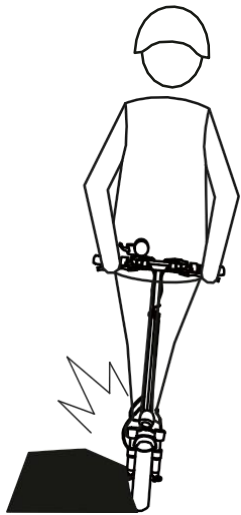

Óvatosan kerülje el az akadályokat
tárgyakat

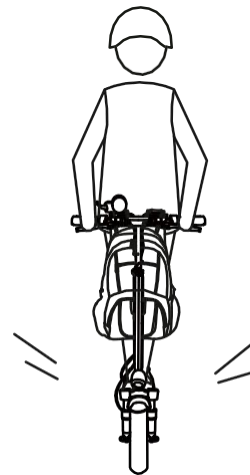

Ne akasszon fel zsákokat vagy más nehéz
a kormányon

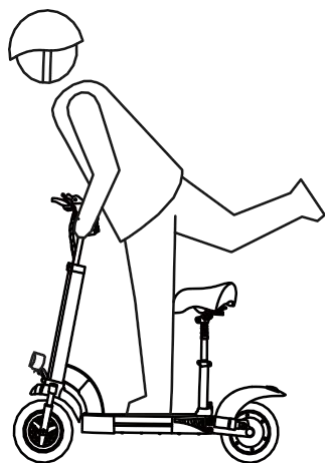

Ne ülj fél lábon



Tartsa a sebességet 5 -10 km/h között, amikor
fekvőrendőrökön, szűk szakaszokon, göröngyös
utakon vagy más egyenetlen felületeken halad.

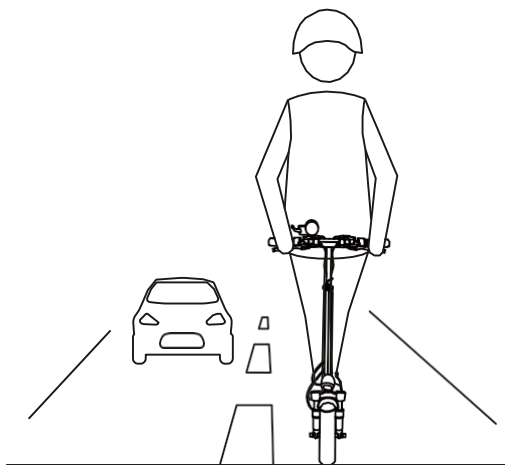

Ne vezessen az autópályán

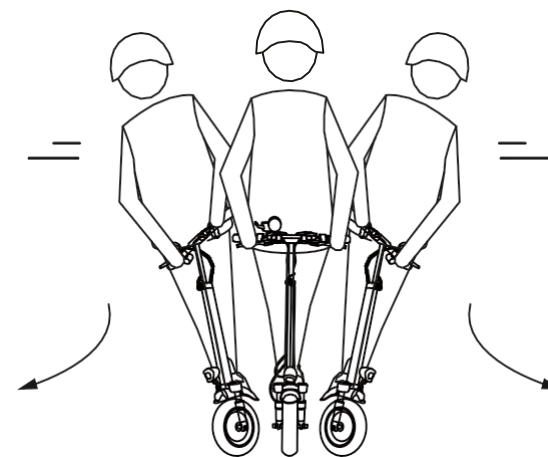

Ne fordítsa el élesen a kormányt nagy sebességgel való vezetés közben.



Ne hajtson át tócsákon vagy más (víz) akadály. Ebben az esetben

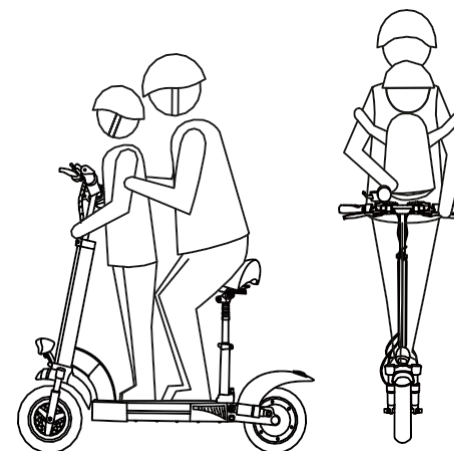

csökkentse a sebességet, és kerülje meg az akadályt.

Ne utazzon mással (beleértve a
gyerekeket is).



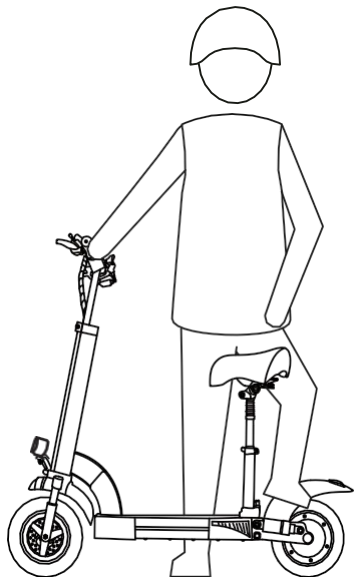

Ne tegye a lábát a hátsó sárvédőre!

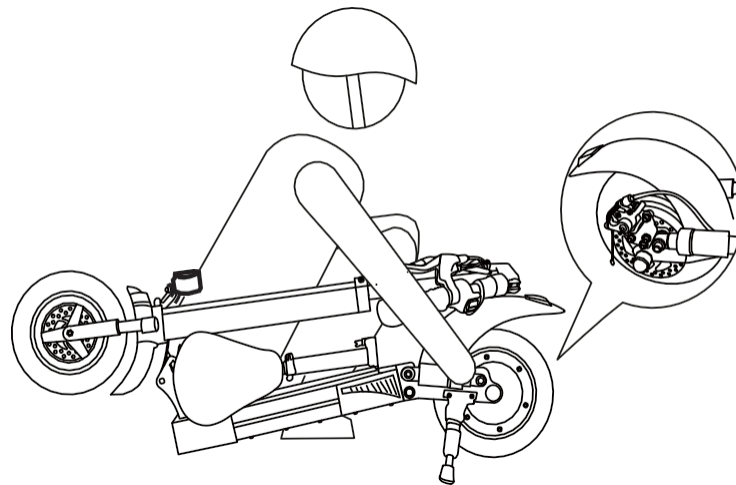

Ne nyúljon a tárcsafékekhez

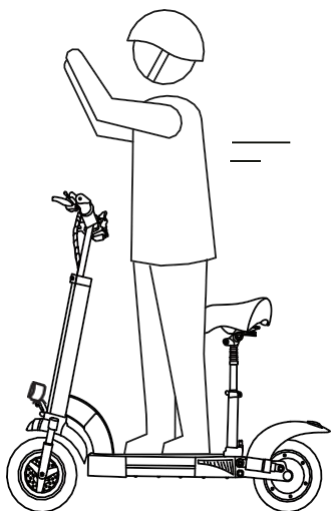

Vezetés közben ne vegye le a kezét a kormányról.

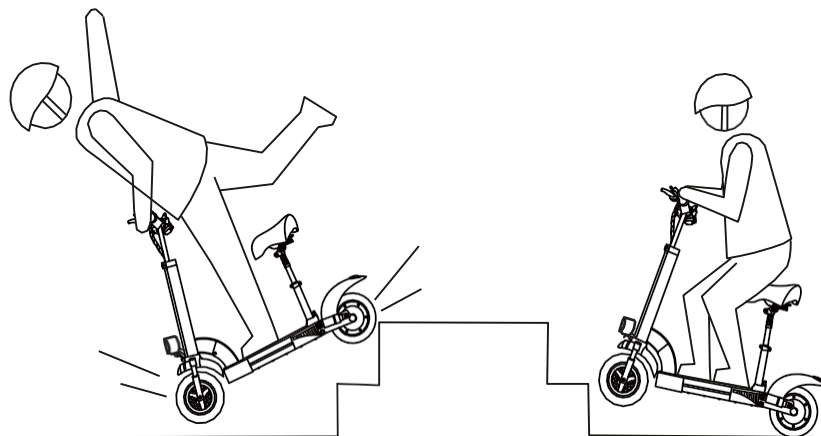

Ne próbáljon meg lépcsőn fel és le menni, és ne ugorjon át akadályokat.

Biztonsági tippek

1. A robogókat 16 éves vagy annál idősebb motorosok számára tervezték. Ne üljön rolleren, ha csökkent fizikai, érzékszervi vagy szellemi képességei vannak. A nem megfelelő tapasztalattal vagy ismeretekkel rendelkező vezetők óvatosan közlekedjenek.

2. Ez az elektromos robogó egy szabadidős eszköz. Ha azonban nyilvános helyen van, akkor járműnek minősül, és a járművekkel kapcsolatos összes kockázatnak ki van téve. Az Ön biztonsága érdekében tartsa be a használati útmutatóban található utasításokat és a gove által meghatározott közlekedési törvényeket.

-és szabályozó ügynökségek.

3. Azzal is tisztában kell lennie, hogy a kockázatokat nem lehet teljesen elkerülni, mivel mások megszeghetik a közlekedési szabályokat és meggondolatlanul vezethetnek. Minél gyorsabban megy a robogó, annál tovább tart megállítani. Sima felületen a robogók megcsúszhatnak, elveszíthetik egyensúlyukat, vagy akár esést is okozhatnak. Ezért óvatosnak kell lennie, és be kell tartania a megfelelő sebességet és távolságot, különösen, ha nem ismeri a

területet.

4. A nagy sebességgel vagy a körülményeknek nem megfelelő sebességgel való vezetés (kedvezőtlen időjárási körülmények, rossz terepviszonyok stb.) a következőkkel járhat.

stabilitásvesztés vagy az irányítás elvesztése következhet be. A kockázat csökkentése érdekében tartsa be a jelen használati útmutatóban szereplő összes utasítást. Legyen óvatos a termék össze- és széthajtogatásakor, a termék leeshet és sérülést okozhat.

5. Minden használat előtt ellenőrizze a robogót. Ha meglazult alkatrészeket, alacsony akkujelzést, gumiabroncs szivárgást, túlzott gumiabroncs kopást, furcsa zajokat, hibákat és egyéb rendellenességeket, azonnal hagyja abba a vezetéskét, és forduljon szakemberhez.

6. Robogózás közben mindkét kezével meg kell fognia a kormányt, hogy elkerülje az ütésekét és az eséseket.

7. A robogót mindig állványra, sík és stabil felületre helyezze. Ne tegye a robogót az elejével lefelé, mert az állvány becsukódhat és felboríthatja a

gépét.

Napi gondozás és karbantartás

Tisztítás és tárolás

Ha foltot lát a robogó testén, törölje le nedves ruhával. Ha a folt nem távolítható el, kenje be fogkrémmel, kefélje át fogkefével, majd törölje le nedves ruhával. Ha karcolásokat lát a műanyag alkatrészekon, csiszolja le azokat csiszolópapírral vagy más csiszolóanyaggal.

Megjegyzés:

Ne használjon alkoholt, benzint, kerozint vagy más maró és illékony kémiai oldószert a robogó tisztításához, mivel ez súlyos károkat okozhat.

Ne használjon nagynyomású vízszugarat a robogó tisztításához.

A tisztítás során győződjön meg róla, hogy a robogó ki van kapcsolva, húzza ki a töltőkábelt és zárja be a gumiborítást, mivel a vízszivárgás áramütést vagy más súlyos problémákat okozhat.

Amikor nem használja a robogót, tárolja azt hűvös, száraz helyen, zárt térben. Ne hagyja kint hosszabb időre. A túlzott napfény, a túlzott meleg és a hideg felgyorsítja a gumiabroncsok kopását és a

befolyásolja az élettartamot
robogó és akkumulátor.

Karbantartás.

Az akkumulátor élettartamának meghosszabbítása érdekében mindig töltsse fel, mielőtt lemerülne. Az akkumulátor szobahőmérsékleten jobban, 0 °C alatti hőmérsékleten pedig rosszabbul működik. Például -20 °C alatti hőmérsékleten a hatótávolság a fele vagy kevesebb, mint normális. Amikor a hőmérséklet emelkedik, a vezetési tartomány helyreáll. A robogó csak az eredeti akkumulátorral használható, és a robogó csak a robogóhoz mellékelt eredeti töltőadapterrel tölthető. (vagy a gyártó által jóváhagyott kompatibilis akkumulátor- vagy töltőadapter-moddellel). Ne hagyja az akkumulátort 50 °C feletti vagy -20 °C alatti környezeti hőmérsékletű környezetben (pl. ne hagyja a robogót vagy az akkumulátort hosszabb időre a napsütötte járműben). Ha a robogó várhatóan 30 napnál hosszabb ideig nem üzemel, tartsa az akkumulátort teljesen feltöltve, száraz, hűvös helyen. Ügyeljen arra, hogy az akkumulátort 30 naponként töltsse fel, hogy megóvja azt a korlátozott garancia lejárta utáni esetleges károsodástól.

iENYRID

Élvezze az utazást