

Felhasználói kézikönyv a elektromos robogó



Olvasson el engem, mielőtt használja az elektromos robogót

Kedves felhasználó, köszönjük, hogy megvásárolta ezt az elektromos robogót. Ez az elektromos robogó egy környezetbarát, csúcstechnológiás termék, és ideális közlekedési eszköz, amely kiváló ütésállapítással, hatékony megjelenéssel, hordozhatósággal és rugalmassággal, jó vezetési kényelemmel, nagy biztonsággal és megbízhatósággal rendelkezik. A jellemzők, a műszaki paraméterek, a megfelelő használat és karbantartás jobb megértése érdekében, óvintézkedések és szolgáltatások a robogó biztonságos értékesítéséhez, kérjük, használat előtt olvassa el figyelmesen ezt a használati útmutatót.

1. NE használja a robogót, amíg nem ismeri a teljesítményét.
2. NE adja kölcsön a robogót olyan személyeknek, akik nem tudják kezelni, kiskorúaknak, terhes nőknek vagy fogyatékkal élőknek.
3. A környezetszennyezés elkerülése érdekében NE dobja ki önkényesen a használt akkumulátorokat; győződjön meg róla, hogy a forgalmazó vagy a szolgáltató kezeli azokat.
4. Saját biztonsága érdekében a robogó használata előtt győződjön meg arról, hogy a fékrendszer megfelelően működik.
5. Biztonsági okokból NE zárja be a töltőt, és töltés közben tartsa jól szellőztetve.
6. A sérült gumiabroncs cseréjekor ne feledje, hogy a kerék rögzítése a meglazult kerék miatt bekövetkező másodlagos baleset esetén meg van húzva.
7. A termék biztonságos használata érdekében NE szedje szét vagy módosítsa önkényesen a robogó alkatrészeinek kerületét.
8. Bármilyen rendellenesség esetén kapcsolja ki a robogót, hogy leállítsa azt az Ön biztonsága érdekében.
9. A jelen használati útmutatóban található képek a funkciók bemutatására szolgálnak, és nem használhatók fel termékértékelési célokra.
10. A jelen használati útmutatóban szereplő képek nem feltétlenül felelnek meg a tényleges terméknek.
11. A termék teljesítménye és konfigurációja, amely időről időre javulhat, előzetes értesítés nélkül változhat. Élvezze az utazást!

Tartalomjegyzék

1. Olvasson el engem, mielőtt használja az elektromos robogót
2. Tartalomjegyzék
3. A csomag tartalma
4. Az alkatrészek leírása
5. Helytelen használat esetei
6. Jogi nyilatkozat
7. Megjelenítés leírása
8. Paraméterek
9. Hogyan kell megfelelően használni egy elektromos robogót
10. Problémamegoldás

A csomag tartalma

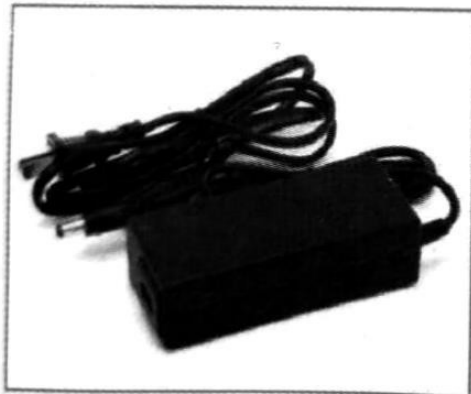

| | | | |
|----------------------|---|--------|---|
| Elektrická kolobežka | 1 | Manuál | 1 |
| Nabíjačka | 1 | | |

Az alkatrészek leírása

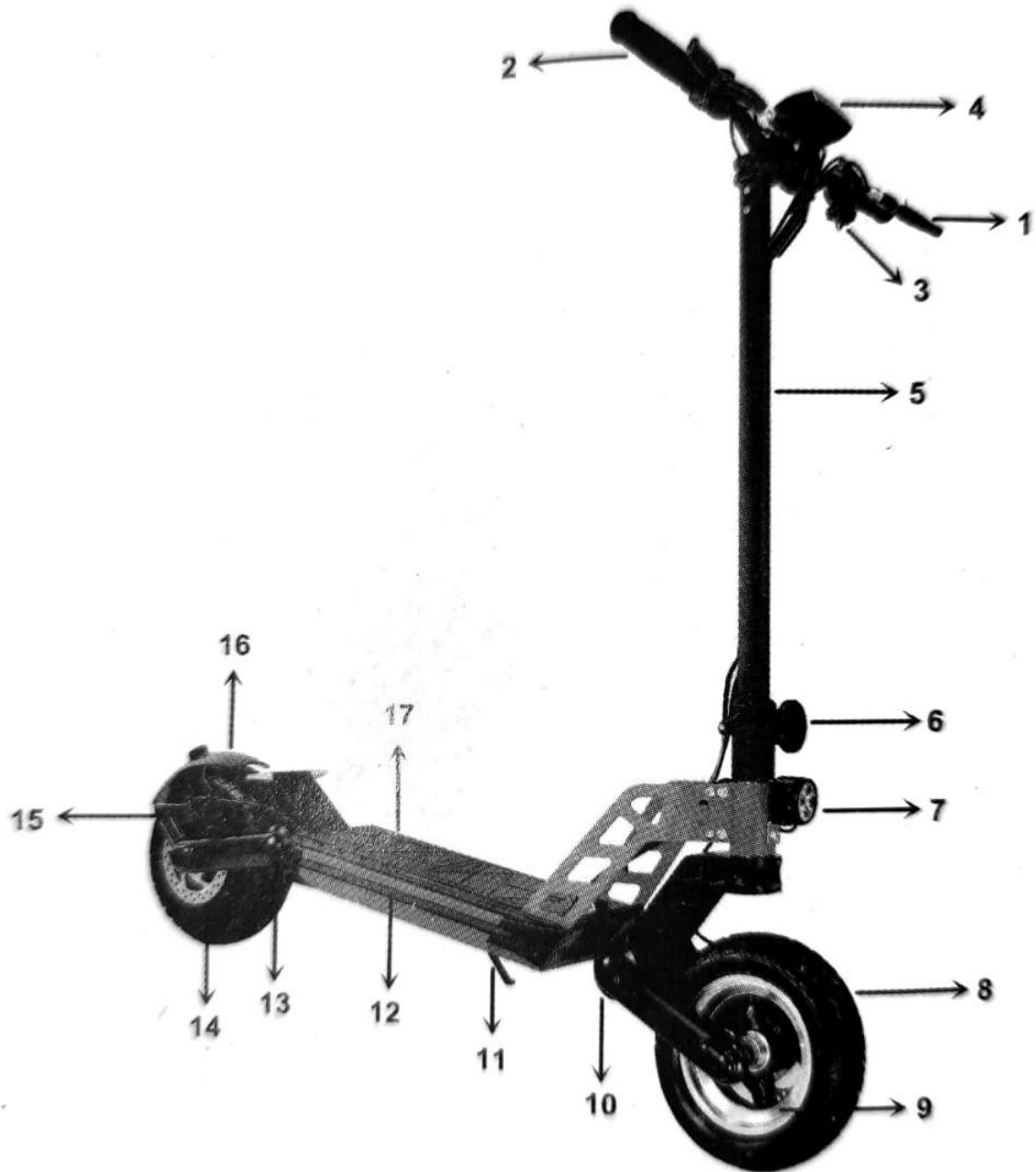

- | | | | |
|-------------------------|-------------------------------|---------------------|-------------------------|
| 1. Fékkar | 4 . Kijelző | 5 . Fény | 10 . Első felfüggesztés |
| 2. Fogantyú | 5 . Főkormány | 8 . Gumiabroncsok | 11 . Állvány |
| 3. A fények vezérlése | 6 . Összecsukható mechanizmus | 9 . Precíziós kerék | 12. Led csíkok |
| 13. Hátsó felfüggesztés | 14. Motor | 15 . Fék | 16 . Hátsó sárvédő |
| 17. Indulási terület | | | |

Helytelen használat esetei

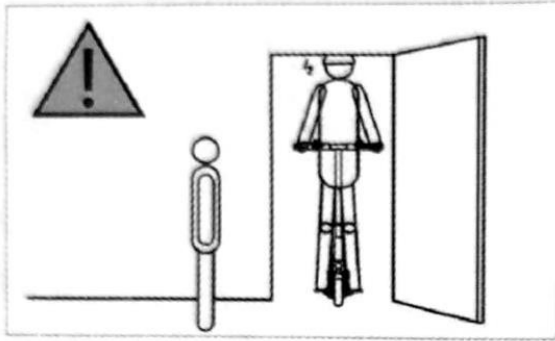

Dajte pozor na prekážky nad hlavou, napríklad neprechádzajte rámom dverí alebo výťahom



Neprechádzajte prekážky vysokou rýchlosťou!

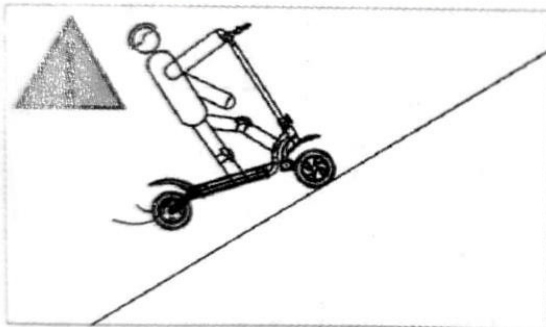

Nejazdite dlhodobo do kopcov a prevýšení

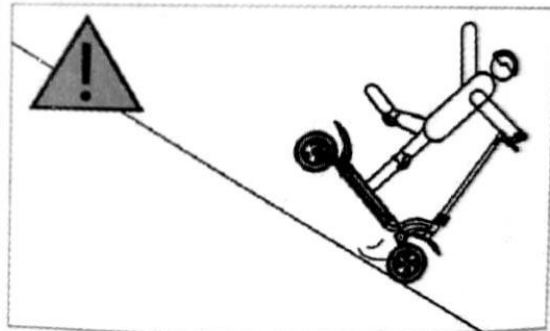

Nepriďavajte plyn pri jazde z kopca! Nepoužívajte prednú brzdu pri vysokej rýchlosti!

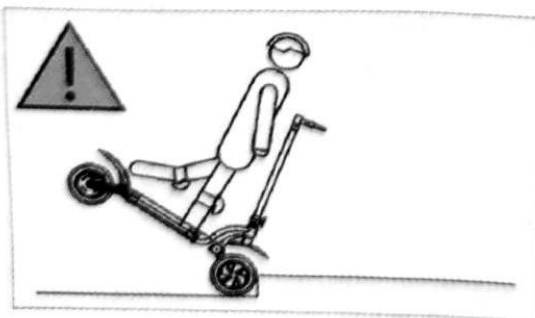

Nejazdite na kolobežke po schodoch alebo vysokých prekážkach

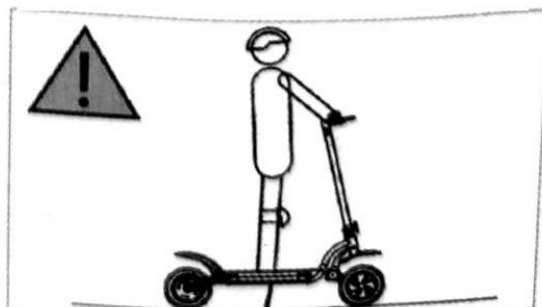

Nestojte na kolobežke pokiaľ je opretá o stojan



Ne vezessen esőben



Ne lovagoljon akadályok közelében



Ne lovagoljon fél karral vagy lábbal



Ne vezessen a csúszdán

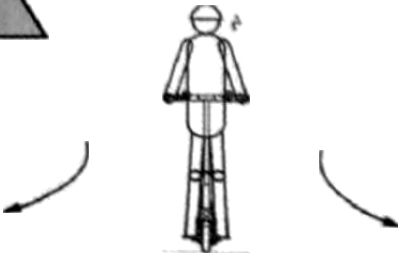

Ne kormányozzon élesen nagy sebességgel



2 centiméternél mélyebb vízben nem szabad utazni.



Ne vezessen kéz nélkül



Ne jездите двоја

Jogi nyilatkozat

Jogi nyilatkozat Ahogy megismerkedik ezzel a robogóval a nagyobb vezetési képességekkel:

1. Kérjük, a gyakorlati használat előtt figyelmesen olvassa el ezeket az utasításokat.
2. Azok, akik nem olvasták el figyelmesen ezt a használati útmutatót, nem használhatják a robogót.
3. A robogó minden alkatrészét helyesen, a jelen kézikönyvnek megfelelően szerelje be, ellenkező esetben a nem megfelelő beszerelés a kormányzás meghibásodásához, ütközéshez vagy balesethez vezethet. Telepítés, javítás vagy karbantartás előtt kapcsolja ki az áramot. Az alkatrészeket megfelelően szerelje be, se túl lazán, se túl szorosan, különben sérülés vagy meghibásodás következhet be.
4. NE töltsse a készüléket, ha az aljzat/csatlakozó nedves. A robogót a megfelelő áramforrással (200 - 240 V / 50 - 60 Hz) töltsse. Töltés közben ne engedje, hogy a gyermekek, háziállatok vagy a robogó hatósugarában lévő éghető anyagokhoz.
5. NE telepítse az akkumulátoregységet olyan környezetbe, ahol a hőmérséklet 50°C felett vagy -10°C alatt van.
6. Ha az akkumulátor sérült vagy forró, szokatlanul rossz szagú vagy füstöl, azonnal hagyja abba a használatát, és tartsa távol más tárgyaktól.
7. NE nyissa fel vagy szerelje szét az akkumulátort, mert káros anyagokat tartalmaz.
8. Scooter, tartsd feltöltve. A lemerült akkumulátor elveszítheti a kapacitását. Az akkumulátor helyrehozhatatlan károsodása esetén cserére van szükség.
9. Tilos addig közlekedni, amíg nem ismeri kellőképpen a robogó működtetésének módját. Minél többször gyakorol, annál biztonságosabban tud nehéz körülmények között is motorozni. Az első gyakorláskor ajánlott, hogy azt egy tapasztalt személy vagy oktató vezetésével tegye.
10. Vezetés előtt alaposan ellenőrizze a robogót, hogy nem laza vagy sérült-e meg.
11. A robogó használata előtt, közben és közben gondosan figyelje a területet, hogy elkerülje, hogy szükségtelenül kárt tegyen magában, illetve a robogó körül lévő tárgyokban, embereken vagy kisállatokban.
12. Tartsa a gumiabroncsok nyomását a paraméterekben leírt szinten. A túlzott abroncsnyomás növeli a kezelési hiba, ütközés vagy ütközés kockázatát, míg az elégtelen abroncsnyomás a kerék sérüléséhez vezet.
13. Ellenőrizze a gumiabroncsok nyomását legalább havonta kétszer, és mielőtt hosszabb távot tesz meg, különben a helytelen abroncsnyomás instabilitást vagy a kerekek sérülését, akár balesetet is okozhat.

14. Ha a gumiabroncs szokatlanul kilyukad vezetés közben, álljon meg.
15. Robogózás közben viseljen speciális védőfelszerelést.
16. NEM szabad magas sarkú cipőben utazni.
17. NE áztassa az akkumulátorkeretet és a robogót vízbe, ne tegye ki viharok, és ne közlekedjen hosszabb ideig esőben. NE tisztítsa a robogót erős vízszugárral vagy nagynyomású vízpisztollyal, hogy elkerülje a töltőnyílás elárasztását. Ha a robogó hosszabb ideig ki van téve a viharoknak, azonnal hagyja abba a használatát, és törölje le egy száraz, puha ruhával és a robogót.
vegye fel a kapcsolatot az értékesítés utáni szerviz munkatársaival.
18. A robogó fékezési teljesítménye (beleértve az ugyanazon az úton közlekedő más járműveket is) esős időben a gumiabroncsok súrlódásával együtt jelentősen romolhat, ami megnehezíti az irányítást, és így az irányítás megghiúsulásához vezethet. A biztonságos közlekedés érdekében esős napokon a szokásosnál alacsonyabb sebességgel vezessen, és fékezzen előre.
19. Lemerült akkumulátor esetén előfordulhat, hogy a robogó nem fut folyamatosan nagy sebességgel, ahogyan az elvárható. A jobb vezetési élmény érdekében újratöltheti.
20. Vezessen ésszerűen, és lassítson, ha akadályok, egyenetlen vagy csúszós felületek fölött halad át,
puha talajon vagy meredek lejtőkön nagy sebességgel. Ellenkező esetben a kormányzás meghibásodása miatt ütközhet, leeshet vagy megsérülhet. Vezessen óvatosan nehéz útviszonyok között.
21. Menet közben vegye figyelembe a terepviszonyok változásait, például az út és a fű, a domborzat stb.
22. Legyen óvatos a kanyarodáskor! Gyors kanyarodáskor elveszítheti az irányítást.
23. Ne kockáztassa meg, hogy meredek lejtőkön, egyenetlen felületeken vagy más ismeretlen terepen haladjon.
24. NE vezessen az autópályán, és NE villogtassa a piros lámpát. Tartsa be a közlekedési szabályokat és engedjen a gyalogosoknak.
25. Kérjük, tartsa tiszteletben mások jogait, akik az utat vagy az ösvényt megosztják Önnel, beleértve a motorosokat, kerékpárosokat, gyalogosokat és más motorosokat.
26. Erősítse önvédelmi tudatosságát vezetés közben. Vigyázzon magára, a járművekre és a gyalogosokra.
27. Vezetés közben készüljön fel a következő közlekedési helyzetekre való reagálásra: lassuló vagy megálló jármű, nyitott ajtókkal közlekedő jármű, a járdaszegély közelében sétáló gyalogos, az út szélén játszó gyermekek vagy háziállatok, kátyúk, kátyúk, barázdák, dilatációs hézagok, útépitések...
vagy a járda, törmelék és egyéb akadályok, valamint egyéb helyzetek, amelyek elterelhetik a figyelmét. Ezekben a helyzetekben a kerék akaratlanul megpördülhet vagy beleakadhat valamibe, vagy más baleset is bekövetkezhet.
28. A kerékpárúton vagy a leállósávon a forgalom irányában vagy a helyi önkormányzat

utasításai szerint közlekedjen.

29. Állítsa meg a robogót lassan egy parkolótáblánál vagy közlekedési lámpánál, és figyelje meg a kereszteződésben uralkodó körülményeket. Ne feledje, hogy még kerékpárúton való közlekedéskor is adjon elsőbbséget a gépjárműveknek, hogy elkerülje az ütközés veszélyét.
30. Teljesen tilos úgy vontatni egy másik járművet, hogy vezetés közben a kezét a járművön tartja.
31. NEM hajtja össze a robogót vezetés közben.
32. NE használja a robogót a következő helyzetek egyikében sem: rossz időjárás, rossz látási viszonyok, hajnalban, este, sötétben vagy kimerült állapotban, mivel ezek bármelyikében nagyobb a baleset valószínűsége.
33. NE hagyja a robogót egyedül távoli területen. Kérjük, tájékoztasson másokat az úti céljáról és a várható érkezési időről, még akkor is, ha egy távoli területre mással együtt megy.
34. Viseljen sisakot, és legyen óvatos robogózás közben.
35. Ne viseljen bő ruházatot lovaglás közben, hogy ne akadjon bele a kerékbe.
36. A szem védelme érdekében ajánlott védőszemüveget viselni.
37. Ne ülj két robogóval. Ezt a robogót egy utas számára tervezték. Két személynek tilos rajta utazni. Ezért fizikailag képesnek kell lennie arra, hogy ezt a robogót kezelje.
38. Ez a robogó nem használható orvosi eszközként vagy orvosi segédeszközként.
39. NE használja a robogót emeletre/aluljáróra, ne használja a liftben, és ne menjen át a forgóajtókon.
40. NE vezessen rossz látási viszonyok között. Vezetés előtt győződjene meg arról, hogy látják egymást.
41. NE vezessen az autópályán, hacsak a helyi törvények és rendeletek nem engedélyezik.
42. NE használja a robogót teherhordóként.
43. Lassítson és engedjen a gyalogosoknak, kerékpárosoknak és gépjárműveknek, amikor kereszteződéshez közeledik vagy keresztezi a kereszteződést, autópályán, kanyarodáskor vagy ajtón/átjárón való áthaladáskor.
44. Mint más közlekedési eszközök esetében, robogóval közlekedve is ébernek kell lennie. NEM szabad vezetni, ha nem tudja teljes mértékben követni a jelen használati útmutatóban foglalt utasításokat, vagy ha gyógyszert szed vagy alkoholt fogyaszt.
45. A vezetés közbeni figyelemelterelés elkerülése érdekében ne beszéljen telefonon, és ne tegyen semmi olyat, ami elterelheti a figyelmét, hogy a forgalomra tudjon koncentrálni.
46. Korhatár: 16-50 év. Tippek szülőknek: Szülőként vagy gondviselőként Ön felelős gyermeke tevékenységéért és biztonságáért. Erősen ajánlott, hogy gyermeke ne legyen a robogó elérhető közelségében.

47. Kerülje az erős fékezést, különösen sima felületen, mivel ez a tapadás elvesztéséhez vezethet, és növelheti a robogóról való leesés esélyét.

48. A robogó az egyik oldalra hajtható, ha az állvány használata nélkül parkol.

49. Ha nyáron használja a robogót, ne feledje, hogy biztonságos helyen tárolja, ahol a hőmérséklet nem haladja meg a 45°C-ot; NE hagyja a robogót hosszú időre a napon.

50. Ha télen használja a robogót, mindenképpen olyan biztonságos helyen tárolja, ahol a hőmérséklet nem alacsonyabb -10°C-nál; ha a környezeti hőmérséklet 0°C-nál alacsonyabb, hagyja a robogót legalább egy órán át szobahőmérsékleten.

51. A robogón végzett bármilyen módosítás ronthatja a motorozás biztonságát. A robogó bármilyen jogosulatlan módosítása tilos.

52. Önnek kötelessége tájékozódni és betartani a törvényeket ott, ahol tartózkodik.

53. Nem garantáljuk a biztonságot, ha nem eredeti alkatrészeket vagy tartozékokat használ a robogójához.

54. A robogó adatai és paraméterei, amelyek modellenként eltérőek, előzetes értesítés nélkül változhatnak. Ez a nyilatkozat a Kínai Népköztársaság törvényeinek hatálya alá tartozik. Nem vállalunk felelősséget semmilyen követelésért, felelősségért vagy veszteségért, amely a fentiekben foglalt rendelkezések megsértéséből ered vagy eredhet.

jogi nyilatkozat a fogyasztóknak. Az utazás során felmerülő előre nem látható vagy elkerülhetetlen kockázatokért kizárólag a lovas vállalja a felelősséget. Ön szabadon folytathatja termékünk használatát, ha elfogadja a jogi nyilatkozatunkban foglalt kikötéseket, vagy - eltérő rendelkezés hiányában - visszaküldi azt. Mielőtt a terméket visszaküldi hozzánk, kérjük, győződjön meg arról, hogy a termék és a csomagolása sértetlen, hogy ne befolyásolja a továbbértékesítést. Abban az esetben, ha Ön valaha is továbbértékesíti a robogóját, kérjük, ne feledje, hogy a jogi nyilatkozat ugyanazon példányát, amely a

jogi része ez a robogó, azt átadják az új tulajdonosának. Ha bármilyen kérdése vagy nehézsége van, bármikor állunk rendelkezésére.

Megjelenítés leírása

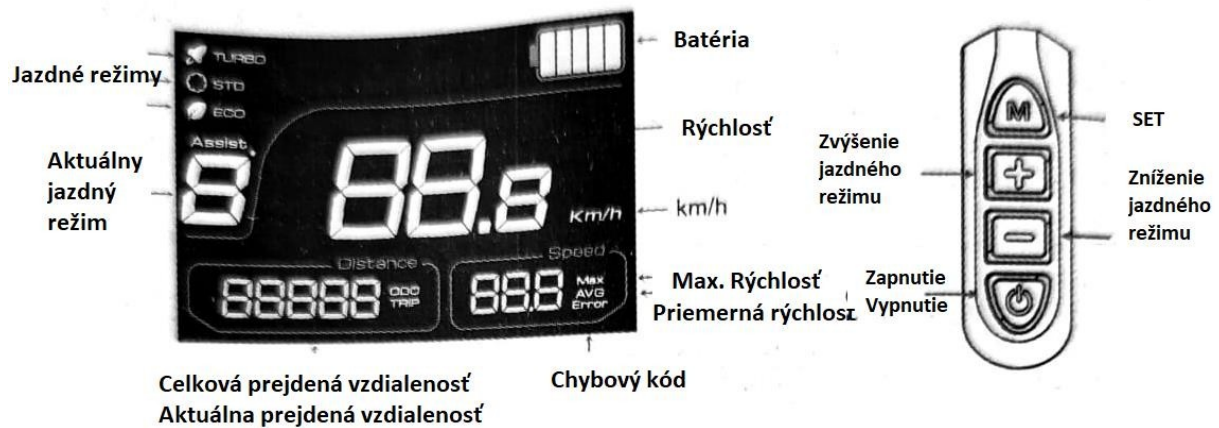

Az akkumulátor állapotának kijelzése

A műszerfalon található egy akkumulátorszintjelző. Az akkumulátor állapotát öt sáv jelzi. Öt sáv azt jelenti, hogy az akkumulátor töltöttségi szintje 100% - 85% között van, négy sáv azt jelenti, hogy az akkumulátor töltöttségi szintje 85% - 70% között van, stb. A sávok az akkumulátor lemerülésével egyenként kialszanak. Ha csak egy sáv marad, az azt jelenti, hogy az akkumulátor lemerült. Ha az akkumulátor teljesen lemerült, mind az öt sáv kikapcsol, és a robotgő egy bizonyos távolság szabad mozgása után természetesen megáll.

Sebességjelzés

A műszerfalon van egy három fokozatú kijelző. A sebességváltáshoz használja a fel és le gombokat. A harmadik fokozat a leggyorsabb sebességet, az első fokozat pedig a leglassabb sebességet jelzi.

Switch

Nyomja meg röviden a bekapcsológombot a robotgő be- vagy kikapcsolásához.

Paraméterek

| Műszaki adatok | Tartalomjegyzék | Megjegyzés: |
|--|----------------------|--|
| Súly | 23kg | Standard konfiguráció csomagolás és tartozékok nélkül |
| Max. Sebesség | 50Km/h | |
| Max. Hozzáférés | 50Km | Maximális hatótávolság teljesen feltöltve egyenes úton, 70 kg-os terheléssel |
| Mászás | 30 fok | 70 kg-os súlynál |
| Megfelelő hőmérséklet robogó használatához | -10 és 40 fok között | A legmegfelelőbb hőmérséklet a használathoz 20 és 30 fok között van. |
| Akkumulátor | 48V 13 Ah | |
| Motor | 800W | |
| Maximális terhelhetőség | 130Kg | |
| Töltési idő | 5-6 óra | |
| Méret összehajtvá | 120x62x53cm | |
| Teljes méret | 120x62x121cm | |
| Csomagolási méret | 124x26,5x59cm | |
| Indulási terület | 21cm | |

Hogyan kell megfelelően használni egy elektromos robogót

1. Kérjük, olvassa el figyelmesen ezt a kézikönyvet, mielőtt a robogót használja, saját és mások érdekében. NE használja addig, amíg nem rendelkezik megfelelő ismeretekkel a működésével kapcsolatban. NE üzemeltesse azt olyan személy, aki nem ismeri a robogó használatát.
2. Ismerje a közlekedési szabályokat. NE üljön fel 2. vagy 3. utassal.
3. Esős vagy havas napokon a megfelelő sebességgel közlekedjen, mert a robogó nagyon gyorsan tud haladni. Ha szükséges, fékezzen előre, hogy a robogó a megfelelő féktávolságon belül megálljon.
4. NE vezessen olyan vizes területeken, ahol a mélység meghaladja a kerékátmérő 1/3-át.

Használat előtt ellenőrizze:

1. Ellenőrizze, hogy a kerekek jól forognak-e, és hogy a gumiabroncsnyomás a normál tartományon belül van-e.
2. Ellenőrizze, hogy az akkumulátor teljesen fel van-e töltve.
3. Ellenőrizze, hogy a fékrendszer megfelelően működik-e.
4. Ellenőrizze, hogy az összecsukó mechanizmus biztonságosan működik-e.
5. NE érintse meg kézzel vagy fémmel a töltő aljzatának fémérintkezőit, mert ez rövidzárlatot okozhat.

Indítás:

Nyomja meg a főkapcsolót, a műszerfalon lévő jelzőfény kigyullad, ez azt jelenti, hogy a robogó be van kapcsolva. Ezután lassan állítsa a sebességhatárt a megfelelő fokozatra, és fordítsa a sebességet szabályozó gázpedált a megfelelő állásba, hogy a robogó biztonságos sebességgel induljon el.

Kerülje a gyakori fékezést vezetés közben. Lassításhoz engedje el a gázpedált, amíg a motor teljesítménye meg nem szűnik. Vészfékezést igénylő vész helyzetben úgy fékezzen, hogy a robogó azonnal megálljon. A robogó maximális sebessége egyenes úton 40 km/h.

Éjszakai vezetéskor kapcsolja be az első/hátsó LED-lámpát.

Az akkumulátor használata és óvintézkedések:

Az akkumulátor egység zárt 18650-es lítium-ion akkumulátorokból áll, amelyek hosszú élettartammal és zárt, szivárgásmentes szerkezettel rendelkeznek. A zárt akkumulátort a gyár óta hosszú ideig tárolták, győződjön meg róla, hogy teljesen feltöltötték, mielőtt először használná a robogót. Ha az akkumulátorból menet közben kifogy az energia, időben töltse fel az akkumulátort. Hosszabb ideig tartó tárolás előtt töltse fel teljesen az akkumulátort, és lehetőség szerint hetente egyszer töltse/kísítse fel.

Csak erre a célra szolgáló töltőt használjon, különben az akkumulátor élettartama csökkenhet.

Az akkumulátor állapotának jelzése:

Figyelje az akkumulátor töltöttségi szintjét menet közben, mivel az álló helyzetben megfigyelt eredmények pontatlanok. Ha az akkumulátor alacsony töltöttségi szintjét jelzi, időben töltsse fel a robogót.

A töltő használata és óvintézkedések:

Csatlakoztassa a töltőt az akkumulátoregység töltőnyílásához, majd csatlakoztassa a töltőt 220V/50HZ váltakozó áramforráshoz, és ellenőrizze, hogy a töltésjelző lámpa világít-e. A vezérlő károsodásának elkerülése érdekében kapcsolja ki a robogót a töltési időszak alatt, amely 5-6 órán át tarthat.

Alacsony hőmérsékleten a vezetési távolság gyorsabban

csökkenhet. Töltési mód:

Javasoljuk, hogy a robogót lehetőség szerint naponta egyszer töltsse fel. A teljes töltési folyamat automatikusan vezérelt: amikor a töltésjelző zöldre világít, az azt jelenti, hogy az akkumulátor

a készüléket teljesen feltöltötték, és teljesen feltöltött

állapotban van. Ha megsérült, ne használja a töltőt.

NE helyezzen gyúlékony anyagokat a töltő alá, mivel működés közben hő keletkezik. Tilos a töltőt letakarni. A töltőt jól szellőző helyen kell használni.

Ha a töltő furcsa szagot vagy füstöt érez, vagy ha a töltő hőmérséklete túl magas (60 °C fölött), azonnal állítsa le a töltést.

Ha a töltésjelző nem vált zöldre (általában 8 óránál hosszabb töltés után), amikor a töltő folyamatosan töltési üzemmódban van, akkor lehet, hogy az akkumulátor vagy a töltő sérült. Azonnal állítsa le a töltést, és javíttassa meg a robogót.

NE töltsse a robogót az eredeti töltőn kívül más töltővel.

Motorhasználat és óvintézkedések:

Tervezett karbantartás: A motor általában nem igényel különleges karbantartást.

Ha nehéz teherrel megy felfelé, és a robogó leáll, indítsa újra a robogót, ha a motor blokkolva van, hogy elkerülje a motor vagy a vezérlőegység károsodását.

Rutinszerű karbantartás és megelőző intézkedések:

1. A gázpedált lassan, ne élesen forgassa.
2. **NE VEZESSEN** esőben, hogy elkerülje az elektromos/elektronikus alkatrészek nedvesség/víz okozta rövidzárlatát.
3. A robogó megállításakor biztonsági okokból kapcsolja ki a főkapcsolót.
4. Ha nehéz útviszonyok között, például hegyi úton közlekedik, cserélje le a robogót terepgumikra.
5. Ha a fékbetétek elhasználódtak, és a fékezés teljesítményük romlik, cserélje ki őket újakra.

6. Távolítsa el a féktárcsára vagy más felületekre tapadt szennyeződések.
7. Ellenőrizze, hogy a fék elektromos része jól van-e csatlakoztatva, és hogy a kötőelemek nem lazultak-e meg.
8. Végezzen rendszeres ellenőrzéseket és karbantartást, általában háromhavonta egyszer.

Problémamegoldás

| Tünetek | Ok | Megoldás |
|---|--|---|
| Sebességcsökkentés | <ol style="list-style-type: none"> 1. Gyenge akkumulátor feszültség 2. A gázpedál csatlakozójának leválasztása | <ol style="list-style-type: none"> 1. Töltse fel az akkumulátort 2. Csatlakoztassa a gyorsító csatlakozót |
| A robogó bekapcsolásakor a kijelző nem kapcsol be. | <ol style="list-style-type: none"> 1. Rossz kapcsolat a kijelző és a tápegység között 2. Meghibásodás vagy rossz kijelző Kapcsolat | <ol style="list-style-type: none"> 1. Ellenőrizze a kijelző érintkezőjét 2. Cserélje ki a kijelzőt egy újjal |
| A robogó nem működik megfelelően a bekapcsolás után | <ol style="list-style-type: none"> 1. Gyenge akkumulátor 2. Gyorsító meghibásodása 3. Elektronikus fék kikapcsolása (jobbra, balra) 4. Vezérlőegység hiba, motor | <ol style="list-style-type: none"> 1. Töltse fel az akkumulátort 2. Cserélje ki a gázpedált 3. Cserélje ki a féket 4. Vezérlőegység, motor cseréje |
| Gyenge hatótávolság | <ol style="list-style-type: none"> 1. Alacsony töltöttségű akkumulátor 2. Alacsony abroncsnyomás 3. Gyakori emelkedőn való vezetés, fékezés, nehéz terhelés 4. Leromlott akkumulátor 5. Súrlódás a fékmechanizmusban 6. Az akkumulátor normál elhasználódása a használat miatt 8. Vezetés maximális sebességgel | <ol style="list-style-type: none"> 1. Tartsa az akkumulátort teljesen feltöltve 2. Fújja fel a kerekeket 3. Kerülje a gyakori fékezést és a nehéz robogó terhelése 4. Cserélje ki az akkumulátort 5. Állítsa be a fékeket 6. Gyakori jelenség 8. Vezessen gazdaságosabban, alacsonyabb sebességgel |

| | | |
|-------------------------------|---|--|
| Az akkumulátor töltési hibája | <ol style="list-style-type: none">1. A töltő rossz csatlakoztatása a töltőporthoz2. Az akkumulátor kábelének leválasztása3. A töltő meghibásodása | <ol style="list-style-type: none">1. Cserélje ki a töltőportot2. Csatlakoztassa újra az akkumulátor kábelét3. Cserélje ki a töltőt |
|-------------------------------|---|--|

