

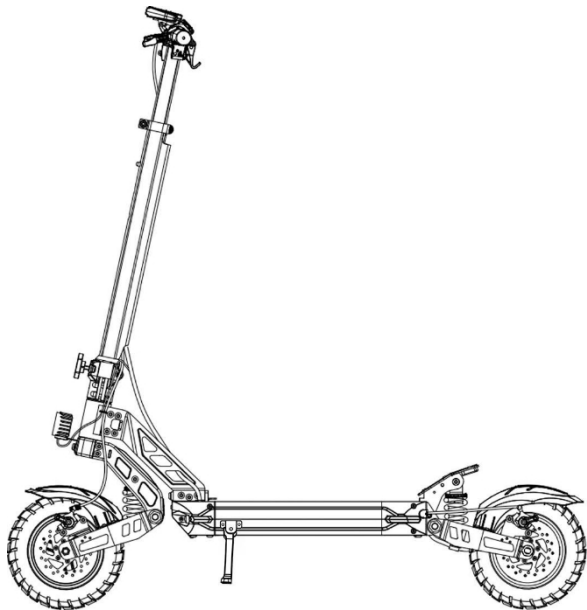

A csomag tartalma



01

Elektromos robogó



Egyéb

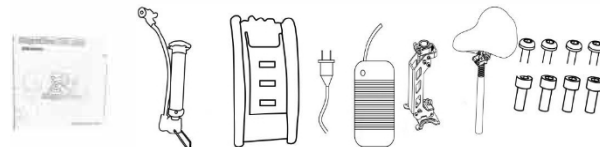

I.Manual 2.Pump 3.Screwdriver set 4.Charger 5.Seat 6. Csavarok

02

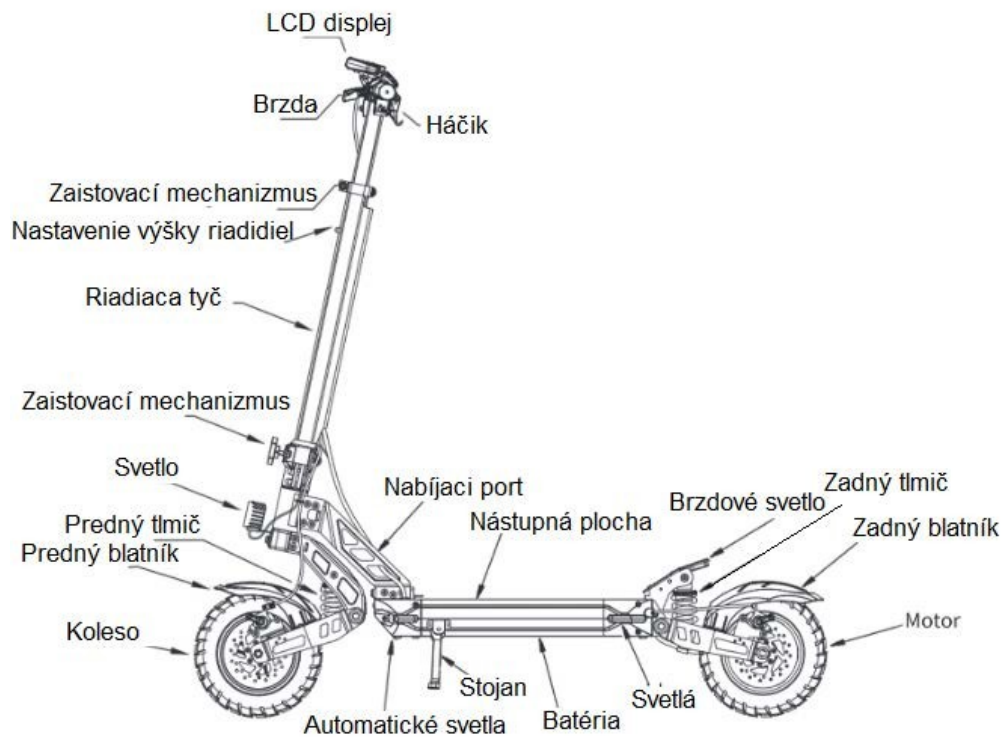

2. BIZTONSÁGI UTASÍTÁSOK

Megjegyzés: Kérjük, használat előtt figyelmesen olvassa el és kövesse az alábbi fontos biztonsági információkat.

1. Csak egy felnőtt utast engedjen be.

2. Minden utazás előtt viseljen védőfelszerelést.

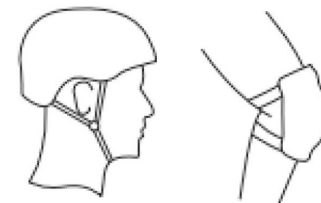

3. Ne szegje meg a közlekedési szabályokat.

4. Kérjük, ne vezessen vizes vagy nedves úton.



5. Ne vezessen egy kézzel vagy egy lábbal, tegye a kezét a kormányra, a lábát pedig a fedélzetre.

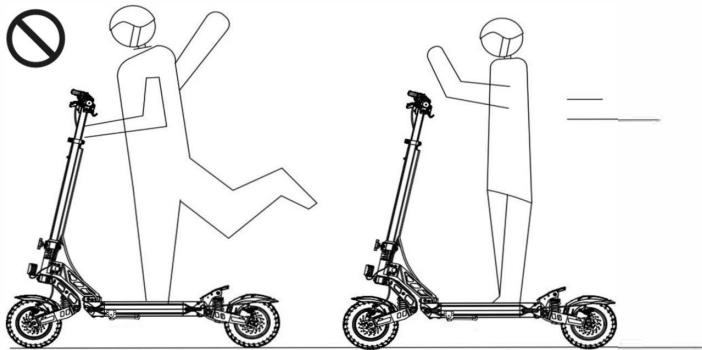

6. Az Ön biztonsága érdekében az elektromos robogók maximális sebességhatára 25 km/h. **M i n d i g** bekapcsolt lámpával közlekedjen.

7. Ne kapcsolja be az elektromos robogót, ha a hőmérséklet -0°C alatt van.

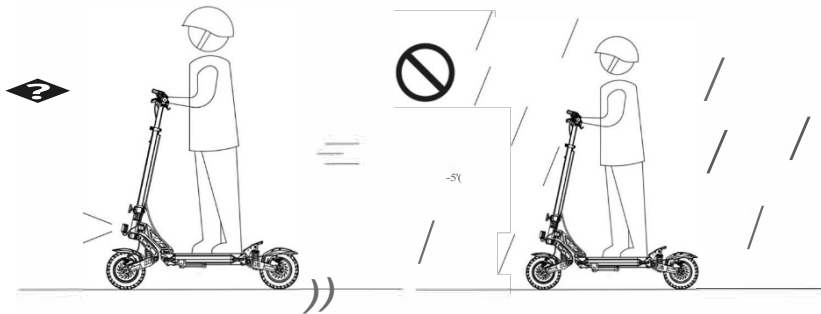

05

8. Lassítson vagy szálljon le, ha egyenetlen felületen közlekedik.

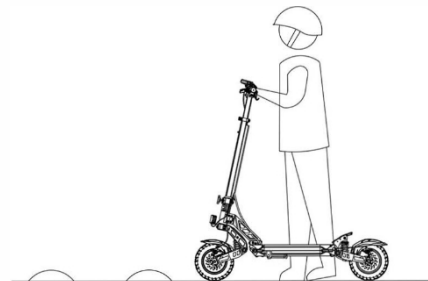

10. Ne hajtson 4 cm-nél nagyobb vízmélységű tócsákban.



9. Ne vezessen csúszós felületen.

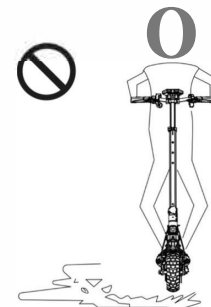

11. Ne vezessen rossz időben, például esőben vagy hóban.

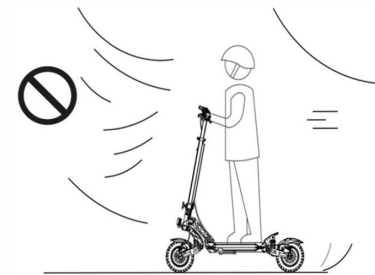

06

12. Ne lépje túl a gyártó által megadott legnagyobb megengedett terhelést, és a jelen használati utasításban meghatározottak szerint.
13. Ne használja az elektromos robogót, ha a környezeti hőmérséklet túl alacsony vagy túl magas. 14. Tartsa az elektromos robogót gyúlékony anyagoktól és nyílt tűzforrásoktól távol.

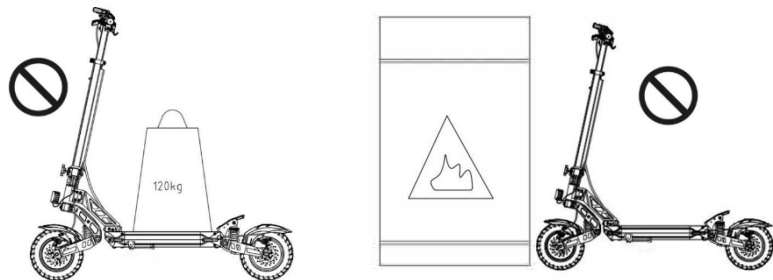

14. Próbálja ki egy E-scootert sík felületen vezetni.

15. KÉRJÜK, TARTSÁK BE A KÖZLEKEDÉSI SZABÁLYOKAT ÉS TÁBLÁKAT. AZ ÚTON V A L Ó KÖZLEKEDÉS SORÁN KÉRJÜK, TARTSA BE A HELYES IRÁNYT.

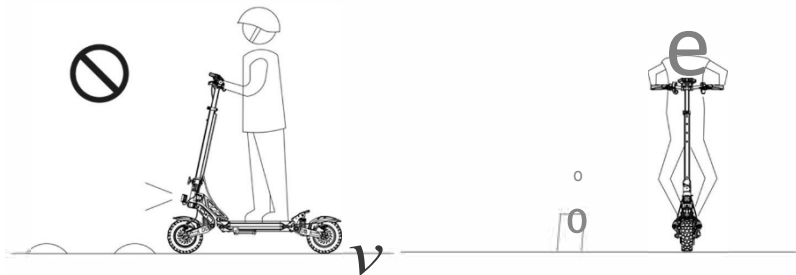

4. Elektromos robogó



Bomlott állapot

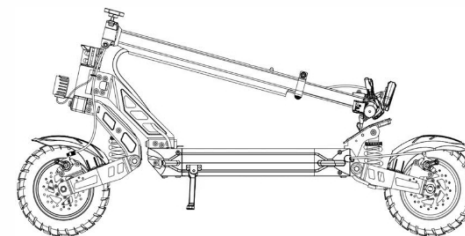

Összetett állapot

5. TERMÉK ÖSSZESZERELÉSE

!Húzza ki a kampót a lábtányérból, m a j d húzza ki az állványt.

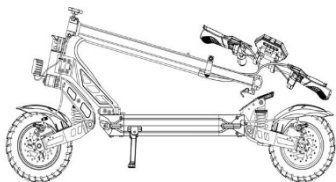

3. Csúsztassa a kormánykerék szárát a kormányoszlopba. Figyeljen a vezeték meghúzására.



2. Hajtsa ki a vezérlő rudat, és rögzítse a mechanizmust.

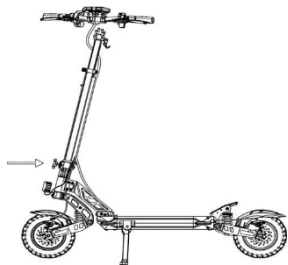

4. Húzza meg a csavarokat a szerszámkészlet segítségével, majd ellenőrizze, hogy minden elem meg van-e húzva.



6. A kormány magasságának beállítása

Az első rúd teleszkópos fogaskereke 3 fokozatra van osztva: alacsony, közepes és magas fokozatra.

Először engedje el a gyorskioldót, majd vegye az egyik kezét, hogy megszorítsa a labdát, és egyidejűleg a másik kezével húzza a kormányt. Ezzel a magasságot alacsonyról magasra vagy magasról alacsonyra állíthatja. Ezután rögzítse a végén lévő gyorskioldót.

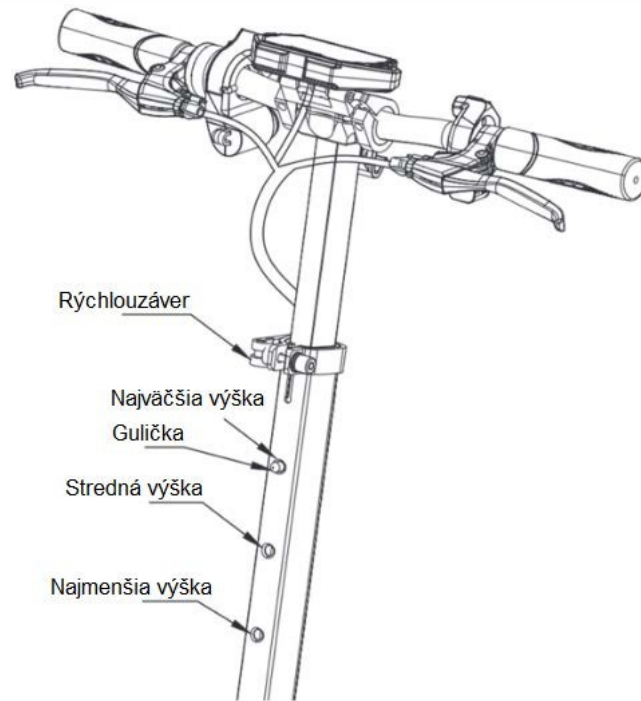

7. Robogó összetétele és elrendezése

I. Egyik kezével szorítsa meg a horgot, a másikkal tolja a kormányt és a kormányrudat

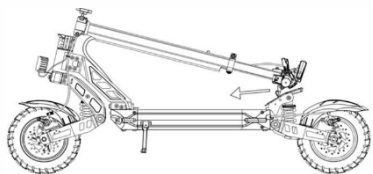

3. Húzza meg a zárszerkezetet

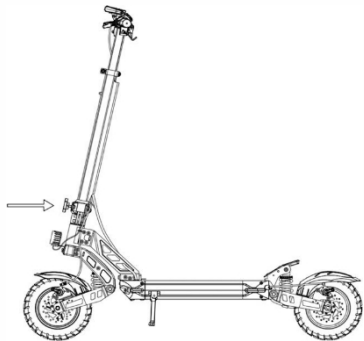

2. Unfold a robogó

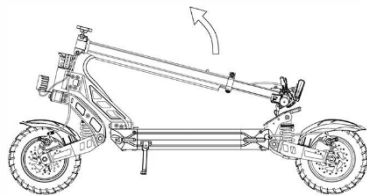

4. A robogó készen áll a használatra.



Megjegyzés: Az Ön biztonsága érdekében a robogót mindig kikapcsolt állapotban hajtsa össze.

1. Oldja ki a reteszelő mechanizmust.

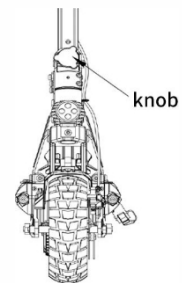

2. A zárszerkezetnek teljesen ki kell lennie.

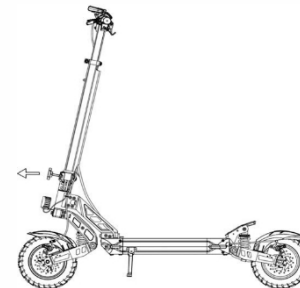

3. Hajtsa össze a kormányrudat.



4. Rögzítse a kampót a talajfelületbe a robogó hordozásához.

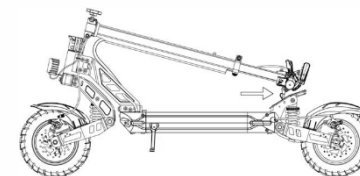

9. Töltés

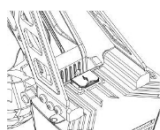
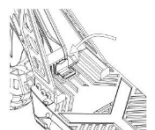
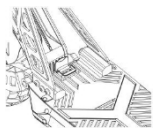
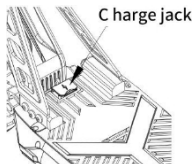

Nyissa ki a töltőport fedelét

Csatlakoztassa a töltő fedelét a töltéshez mindig azután, hogy a töltés zárás

1. Nyissa ki a töltőport vízálló fedelét, majd helyezze be a töltőt a töltőportba.
2. Csatlakoztassa a töltőt a fali aljzathoz.
3. Amikor a töltőn lévő piros lámpa világít, a robogó töltődik, a töltés után a lámpa zöldre vált.

10. Transzfer

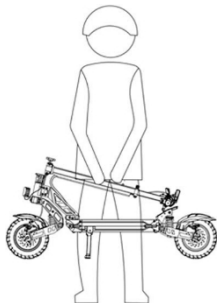
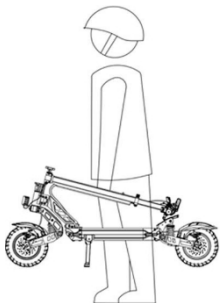

A képen látható módon egy vagy két kézzel is hordozhatja.

11. Ülés felszerelése

1. Rögzítse az ülést a platformhoz 4 csavarral.

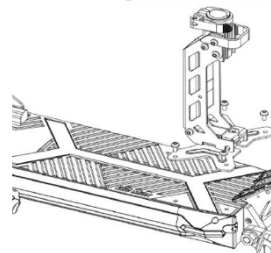

3. Amikor az ülés készen áll a behelyezésre, és a gyorsrögzítő kioldódott, helyezze az ülést a megfelelő furatba .

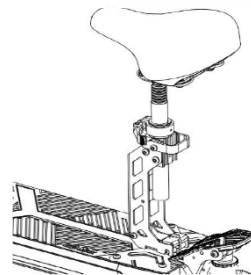

2. A 4 csavar rögzítése után lazítsa meg a gyorsrögzítőt.

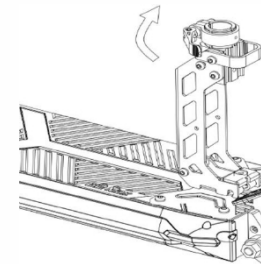

4. Amikor az ülés megfelelő helyzetben van rögzítse a gyorskioldó rögzítőt .

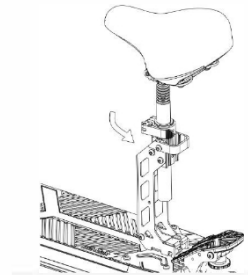

12. Ülészetetele

1. Engedje ki az ülést, és döntse a nyíl irányába az ábrán látható módon.



2. Amikor az ülés összecsukszható és dönthető, nyomja meg az ülés tengelyét az oldalán.



3. Az ülés tengelyét lefelé nyomva, tegye egyik kezét az üléstartóra, és lassan döntse vissza az ülést.

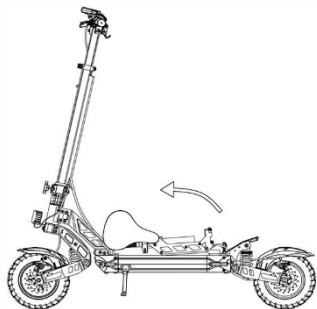

15

13. Ülések elrendezése

1. Az ülés felemelésekor nyomja meg az ülés tengelyét.

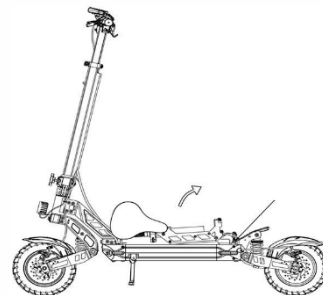

3. Rázza meg az üléstartó konzolt, hogy megbizonyosodjon arról, hogy az ülés tengelye be van-e illesztve a horonyba.



2. Az üléstartó teljesen függőlegesen állva oldja ki az üléstengelyt úgy, hogy az üléstengely a furatba illeszkedjen.



4. Ha megerősítést nyert, hogy az ülés tengelye a horonyba szorult, emelje fel az ülést, és rögzítse.



16

14. Kormányok

1.Fogantyú 2.Bal oldali fékkar 3.Kormány 4.LCD kijelző 5.Jobb oldali fékkar
6.fékek 7.Headlight gomb 8.Electric lock 8.Gas

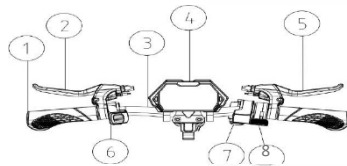

!.Helyezze be a kulcsot, és fordítsa jobbra a bekapcsoláshoz.

2. . Hosszan nyomja meg a gombot az e-scooter be/ki kapcsolásához.

3. Rövid időn belül 1 alkalommal megnyomni, váltás másik fokozatra, alapértelmezett szintre

4. Ha elindult, nyomja meg háromszor a funkciókapcsoló gombot a menübeállítási felületre való belépéshez.

PI: km/mérföld Beállítások kiválasztása, alapértelmezett km

P2: Feszültség szint beállítása: 36V/48/52/60V /72V

P4: A fordulatszám mérő mágneses pólusainak száma: tartomány: 1-100, alapértelmezett: 30

P6: pattintás indítás, nem nulla indítás Beállítások, O: nulla indítás; 1: indítás pattintás után

P7: Sebesség határ beállítása: a sebesség határ 0-100 százalékos tartománya

Interfész a paraméterek, például a PI beállításához, ha a PI-t nem kell beállítani, akkor a gomb megnyomásával átvált P2-re.

15. HASZNÁLATI UTASÍTÁS

1. Gomb a kikapcsoláshoz.

Fogja meg a kulcsot jobbra a bekapcsoláshoz, majd húzza balra a robogó kikapcsolásához.

2. GJEAR beállítások

Kattintson a gázpedál gombjára a sebességváltáshoz, 1. sebesség (ECO) 2. sebesség (D), 3. sebesség (S)

3. Sebességtartó automatika

Elindulás álló helyzetből: a sebességtartó automatika akkor lép működésbe, ha a sebesség meghaladja a 3 km/h-t. A kikapcsoláshoz egyszerűen nyomja meg a gázpedált vagy a féket.

4. CHEST CONTROL

Fogd meg a bal kezaddel a fékmarkolatot, minél erősebben fogod, annál gyorsabban fékez.

A leggyorsabb fékezés akkor lesz, ha egyszerre tartja a jobb oldali fékmarkolatot.

5. LED fények

Bekapcsolt állapotban nyomja meg az előre menő fény gombot a fényszórók, a helyzetjelző lámpák és a hátsó lámpa bekapcsolásához. Nyomja meg a gombot a világítás kikapcsolásához.

6. NULLA INDÍTÁSI MÓD

Helyezze egyik lábát a deszkafelületre, a másikat pedig az útra, majd nyomja finoman lefelé a gázkart. Ezután helyezze a másik lábát a beszállófelületre.

16. Lovaglás

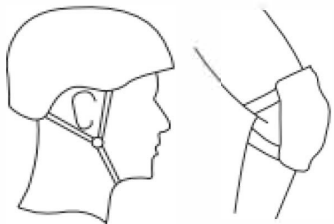

ELŐKÉSZÍTÉS

1. Válasszon egy nyitott helyet a lovagláshoz.
2. Vezetés közben mindig viseljen biztonsági felszerelést.

1. Fordítsa a kulcsot jobbra, hogy a robogó eggyel elforduljon. 3
egyik lábát a peronon, a másikat az úton tartja. Amikor a robogó elindul, tegye a másik lábát is a robogóra.

láb a felszínre. Közben a jobb hüvelykujjával egyre erősebben nyomd meg a gázkart, a sebesség egyre gyorsabb lesz.

4. Vész helyzetben tartsa erősebben a kezével a fékmarkolatokat, a robogó gyorsabban és simábban fog megállni.

5. Normál esetben a féket a bal kezével fogja



17. AKKU MUL ÁTOR ÉS TÖLT Ő

Minde
n
G2Ma
x egy
lihim
akku
mulát
orral
és
töltőv
el van
felsze
relve.
Soha
ne
haszn
áljon
az
eredi
töltő
l
eltérő
töltő
a
töltés

hez. Az akkumulátor 800-1000 cikluson keresztül tölthető.

AKKUMULÁTOR



AKKUTÖLTŐ

A töltőberendezés automatikus megszakítóval van felszerelve, amikor az akkumulátor teljesen feltöltődik, a töltés automatikusan leáll. A töltési idő 7-8 óra.

18. LCD KIJELZŐ

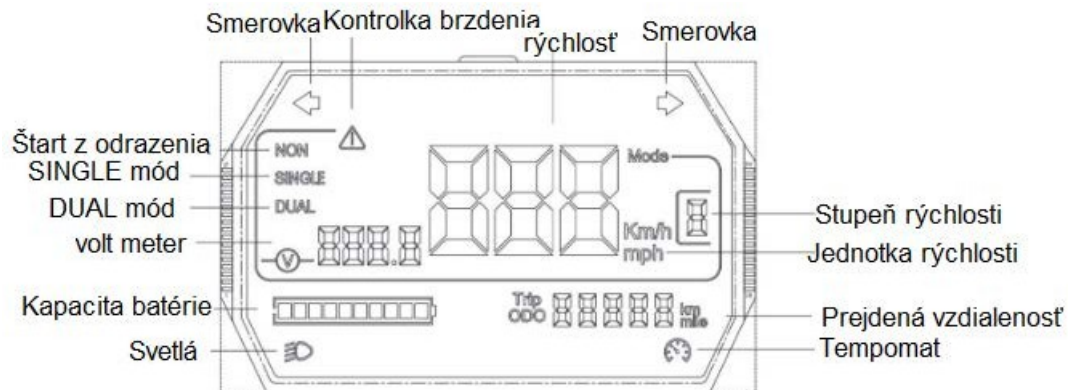

20.

KARBANTARTÓ

OLAJ

Speciális kenőanyagra van szükség 6 havonta. Ellenőrizze az elektromos robogót a hibák tekintetében. Ellenőrizze 3 havonta, és szükség esetén húzza meg a csavarokat.

AKKUMULÁTOR

Kapcsolja ki a készüléket, ha töltés vagy használaton kívül van. Ha hosszabb ideig nem használja az elektromos robogót, tárolja biztonságos helyen, és legalább 3 havonta egyszer töltsse fel teljes kapacitásig.

KEEP IT DRY

Ne tárolja az elektromos robogót a napon vagy párás környezetben.