

# **KUKirin G2**

## **HASZNÁLATI ÚTMUTATÓ**



 [www.kukirin.net](http://www.kukirin.net)

 [service@kukirin.net](mailto:service@kukirin.net)

[www.kukirin.net](http://www.kukirin.net)

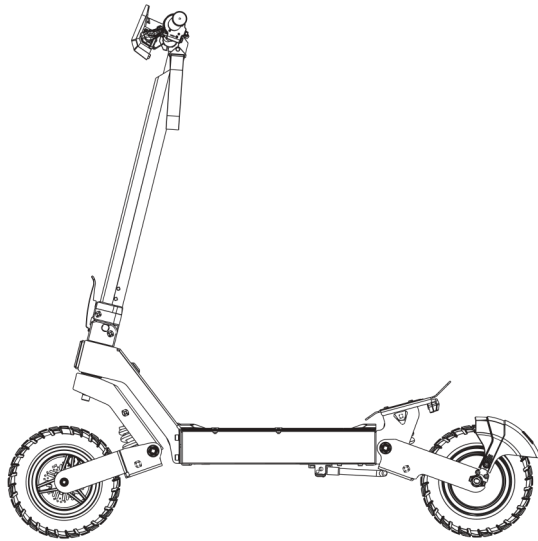

A kézikönyvben található képek csak tájékoztató jellegűek. A részletekért tekintse meg a tényleges terméket.

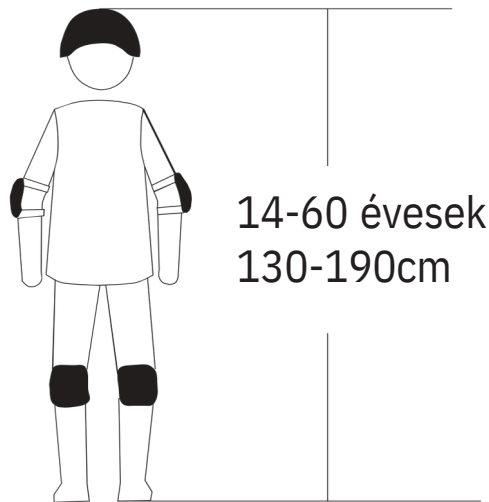

⚠ Amikor robogóval közlekedik, az utazás során viseljen sisakot, térdvédőt, könyökvédőt, csuklóvédőt és egyéb védőfelszerelést a sérülésveszély csökkentése érdekében.

## Tartalma <<<<

1.Figyelem	2.Vigyázat	3.Vázlat térkép
4.Érvlista	5. Csomagolási lista	9.Hibaelhárítás
7.Tippek kezdőknek	8. Használati utasítás	12.Garancia
10.Akkumulátor töltés	11. Karbantartás	13.Jótállási jegy
6. Összeszerelési irányelvek		

## 1.Figyelem <<<<

⚠ Fontos, hogy alaposan ismerje új elektromos robogóját, hogy a legjobb teljesítményt, kényelmet, szórakozást és biztonságot érje el kerékpározás közben. Az új robogó és helyes működésének megértéséhez először figyelmesen olvassa el a kézikönyvet.

⚠ Fontos, hogy az első alkalommal biztonságosan és ellenőrzött módon lovgoljon. Például maradjon távol az autóktól, akadályoktól és más versenyzőktől. Tilos az autópályákra, gépjárműsávokra, közforgalmú sávokra való behajtás, tolatás, esőben a kerékpározás kerülése. Ha vizes utakkal találkozik, lassítson és térjen ki.

⚠ A robogók bizonyos kockázatokkal járó járművek. Kerékpározás közben ne használjon mobiltelefont és ne viseljen fejhallgatót. Meg kell érteni a helyi közutakon elektromos robogóval való közlekedési szabályokat. Amikor minden alkalommal lovgolsz, be kell tartani a szabályokat. Saját biztonsága érdekében ne felejtse el minősített sisakot viselni, mielőtt felszállna a robogóra. A jobb védelem érdekében védőfelszerelés, például könyök- és térdvédő használata javasolt.

⚠ Amikor elektromos robogókat szállítanak, nincs alapvető kötelező felszerelés, és a helyzet régióként eltérő lehet. Ezért, ha azt tervezi, hogy elektromos robogókat használ közutakon, akkor az elektromos robogókat a vonatkozó törvényeknek és előírásoknak megfelelően kötelező alapvető felszereléssel kell ellátni.

Ezt a terméket kifejezetten az Ön személyes használatra tervezték. Ne használja kereskedelmi vagy egyéb célokra.

Kérjük, őrizze meg ezt a kézikönyvet megfelelő hivatkozás céljából.

## 2. Vigyázat n



Kerékpározás előtt ellenőrizni kell a gumiabroncsok nyomását, a kormányt megfelelően és biztonságosan kell felszerelni. Kérjük, ellenőrizze, hogy az akkumulátor teljesen fel van-e töltve. Ha kerékpározás közben lemerül az akkumulátor, kérjük, tartsa a járművet lassan és egyenletesen.

A töltést a lehető leghamarabb el kell végezni.

Minden töltés előtt ellenőrizze a töltőt, a kábeleket és a csatlakozókat. Ha bármilyen sérülést észlel, ne használjon töltőt.

Csúszós úton történő fékezéskor a fékút általában hosszabb, mint száraz úton. Ezért a biztonságosabb parkolás érdekében korábban kell fékezni.

Esős, viharos vagy havas napokon kerülje az elektromos robogók használatát. Ha az elektromos alkatrészek (vezérlőegységek, motorok és akkumulátorok) megnedvesednek vagy elmerülnek, visszafordíthatatlan károsodás léphet fel, amely akár az akkumulátor felrobbanásához is vezethet.

Ezt a terméket egyszerre csak egy felnőtt használhatja. Ne szállítson további utasokat. Ha kényelmetlenül érzi magát - ha alkohol vagy kábítószer hatása alatt áll, ne üljön robogóval.

A jármű nem játék. Más járművekhez hasonlóan itt is fennáll a leesés, ütközés vagy más veszélyes helyzetek lehetősége. Kérjük, ne adja oda elektromos rollerét olyan személynek, aki nem tudja, hogyan kell helyesen használni.

ly. Ha megengedi másoknak, hogy robogójával közlekedjenek, az Ön felelőssége annak biztosítása, hogy minden versenyző tisztában legyen az összes figyelmeztetéssel, óvintézkedéssel, utasítással és biztonsági óvintézkedéssel, és gondoskodjon arról, hogy biztonságosan és felelősségteljesen tudja használni ezt a terméket, és megvédje. magukat és másokat a kártól.

Az elektromos robogókat gyúlékony anyagoktól és nyílt lángtól távol kell tartani.

## 3. Vázlat térkép



Megjegyzés: A jármű zaja kisebb, mint 70 dB.

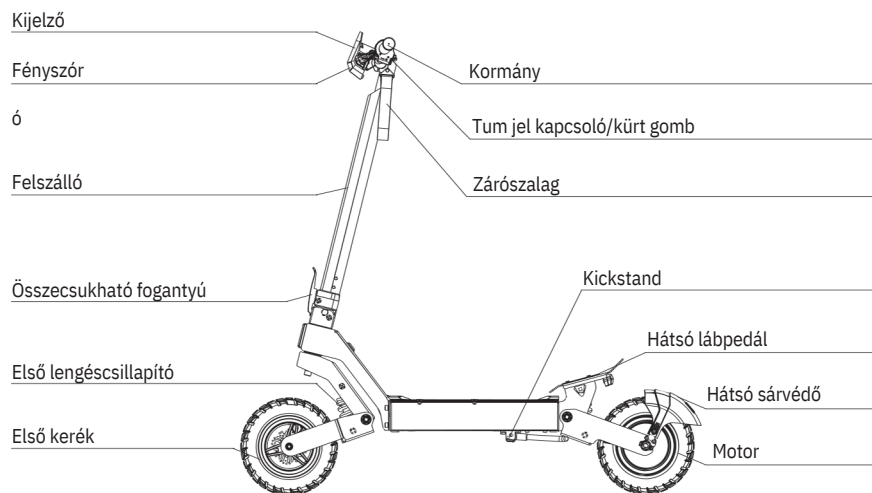

## 4 .Érvlista



Termék neve	<b>KUKIrin G2</b>	
Méret	Összecsukott méret	1258*660*540mm
	Kibontott méret	1258*660*1260mm
Paraméterek	Maximális sebesség	≤ 25 km/h
	Közepes sebességű állóképesség	≤ 55 km
	Maximális lejtő	≤ 20°
	Gumiabroncsok	10 colos off-road gumik
	Ütéselnyelő	Első és hátsó rugós csillapítás
	Fékek	Első és hátsó tárcsafékek
	Kijelző eszköz	Sebesség, futásteljesítmény, akkumulátor töltöttségi szint, első lámpa stb.
Akkumulátor adatok	Bemeneti feszültség	100-240V/50-60Hz
	Feszültség/Kapacitás	48V/15Ah
	Töltési idő	54,6V/2A töltők, a töltés körülbelül 9 órát vesz igénybe.
Maximális terhelés	Maximális terhelés	120 kg
terhelés Súly	Nettó tömeg	Körülbelül 26 kg

## 5.



1. Felhasználói kézikönyv\*1

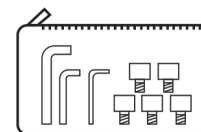

2. Szerszámkészlet és csavartartozékok

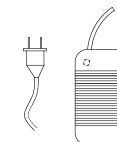

3. Töltő\*1



Kérjük, gondosan ellenőrizze az esetleges elvesztést vagy sérülést. Ha igen, kérjük, haladéktalanul lépjen kapcsolatba velünk.

## 6. Összeszerelési vezetővonalak

### Hajtsa be



1. Oldja ki az összecukható biztonsági eszközt.

2. Nyomja meg az összecukható reteszt.

3. Engedje le a kormánykart, és akassza a rögzítő hevedert a hátsó pedál aljára.

### Bontsa ki

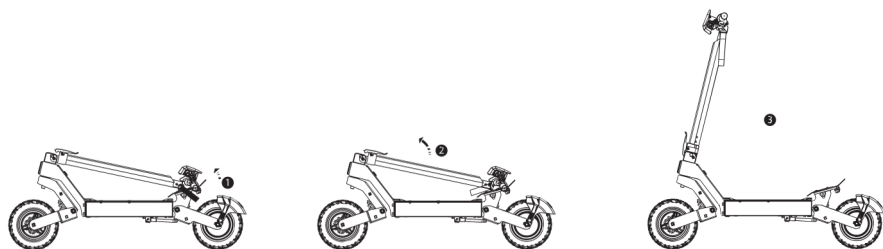

1. Távolítsa el a záróhévelyt a hátsó pedál aljáról.

2. Húzza fel az álló rudat.

3. Nyomja előre határozottan az emelőt, amíg kattan

## 7. Típek

- ⚠ Viseljen védőeszközöket, beleértve a minősített sisakot, térdvédőt, csuklódvédőt és könyökvédőt.
- ⚠ Gyakorolja a lovaglást, amíg könnyedén fel nem tud lépni, előrehaladni, kanyarodni, megállni és leszállni az elektromos kerékpárról.
- ⚠ Kerülje el, hogy bármit elgázoljon, ami a kerekekhez tapadhat vagy beszorulhat.
- ⚠ A széles út előnyös; ne vezessen elektromos kerékpárt lejtőn, gyalogoson vagy akadályokkal teli úton, amíg nem jártas a kerékpározásban.

## 8. Használati utasítás

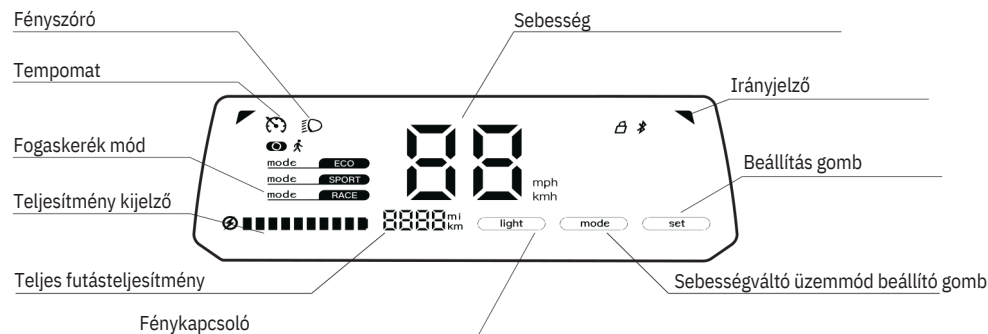
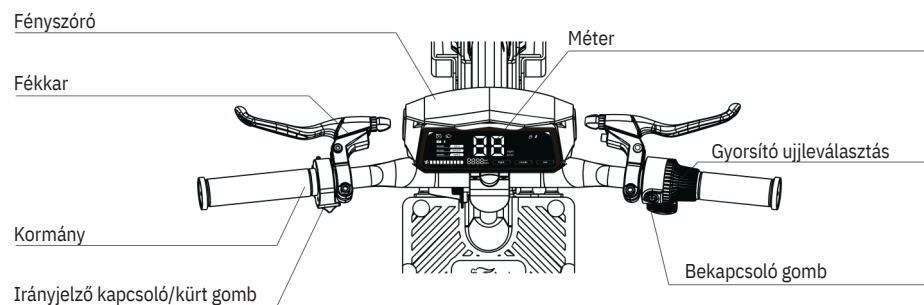

Beállítás: Beállítás érintőgomb, kattintás a sebesség és a futásteljesítmény mértékegységének váltásához, hosszan megnyomva a nulláról induló nem nulla indítást. Üzemmód: Üzemmód érintőgomb, kattintással válthat vezetési módot, hosszan megnyomva kapcsolhatja be/ki a sebességtartó automatikát. Fény: Fényszóró érintőgomb.

Többfunkciós gomb: Alvó állapotban egyetlen kattintással ébredjen fel, normál állapotban egyetlen kattintással kapcsolja be/ki a lámpát, és dupla kattintással váltson a lovaglás módba.

Irányjelző kapcsoló: Ha az irányjelző kapcsolót balra tolja a balra kanyarodáshoz, a bal oldali irányjelző lámpa villog; ha az irányjelző kapcsolót jobbra fordítja a jobb kanyarba való belépéshez, a jobb oldali irányjelző lámpa villog.

Kürt gomb: Nyomja meg a kürt gombot kétféleképpen.

## 9.Hibaelhárítás

Meghibásodás	Kód	Megoldások
Tömb	E0	Győződjön meg arról, hogy a kerék nem ragadt be, és indítsa újra.
Túlnyomás	E1	Csere akkumulátor.
Feszültségcsökkenés	E2	Ellenőrizze az akkumulátort/töltést.
Vezérlő hiba	E3	Próbálja újra a vezérlő cseréje után.
Fojtószelep hibás működése	E4	Húzza ki a fojtószelep/újraindítás kivezetését.
Fékhiba	E5	Húzza ki a fék/újraindítás kivezetéseit.
Soros kommunikációs hiba	E6	Cserélje ki a lámpalapot/vezérlőt.
Csarnok meghibásodása	E7	Ellenőrizze a 3 fázisú vezetékét/cserélje ki a motort/cserélje ki a vezérlőt.

## 10.Akkumulátor töltés

**!** Barátságos emlékeztető: Töltés közben a töltő jelzőfénye pirosan világít; teljesen feltöltött állapotban zöldre vált.

Nyissa ki a vízálló csatlakozót a töltéshez

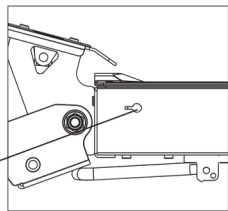

## 11.

**!** Kenőolaj: Hat havonta kis mennyiségű fehér kenőzsírt vagy kenőanyagot kell hozzáadni az összehajtott területhez karbantartás céljából. A robogót háromhavonta ellenőrizni kell, hogy nem lazul-e meg valamelyik csavar. Ha valamelyik meglazult, húzza meg őket.

**!** Akkumulátor: Amikor a roller töltődik, vagy nincs használatban, kérjük, kapcsolja ki az áramellátást. Ha hosszabb ideig nem használja, az elektromos robogót biztonságos helyre kell helyezni, és legalább 3 havonta

**!** fel kell tölteni.

Tárolás: Kérjük, ne hagyja a robogót hosszú ideig tűző napon vagy más erősen párás helyen. Kérjük, tartsa tisztán a robogót.

## 12.Garancia

Az átvételtől a jótállási időszakig, ha ez a termék meghibásodik vagy megsérül, a KuKirin vevőszolgálat általi tesztelés és jóváhagyás után ingyenesen javítható, kicserélhető vagy visszaküldhető. Jelentkezéskor kérjük, vegye fel a kapcsolatot a termék eladójával és kövesse az utasításokat. Ekkor pontos, teljes és érvényes vásárlási információkat vagy számlákat kell megadnia.

Garanciális tartalom	Garanciaidő Fél
Vezérlő, műszer, motor, lítium akkumulátor, töltő.	év
Váz, első karosszéria, hátsó kerékagy, fékek, összecusukható, karosszériakar, első villa, fékrendszer, gázkar, stb.	1 év

## 13.Jótállási jegy

Kérjük, hogy a termék szervizelésekor egyértelműen és maradéktalanul töltsse ki az alábbi információkat.

Felhasználói információk	Név	
	Email	
	Levelezési cím	
	Kapcsolattartó telefonszáma	
Termékinformáció	Termék neve	
	Termékleírások	
Kiskereskedői információk	Név	Shenzhen KuKirin Technology Co., Ltd.
	Cím	4F4913, Shenzhou Computer Building, Madame Curie Avenue, Vanke City Community, Bantian Street, Longgang District, Shenzhen City.