



# *KUKiTiN G2 Pro*

USER MANUAL

EN



[www.kugookitin.com](http://www.kugookitin.com)

# Felhasználói kézikönyv

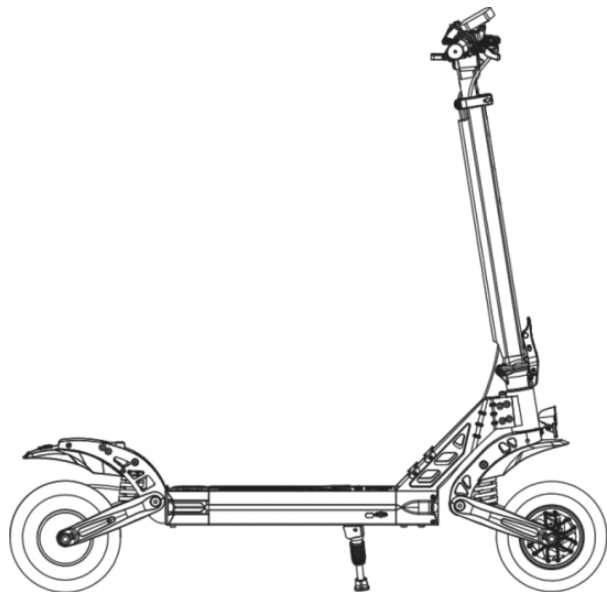

01

## 1. A csomag tartalma

Elektromos robogó

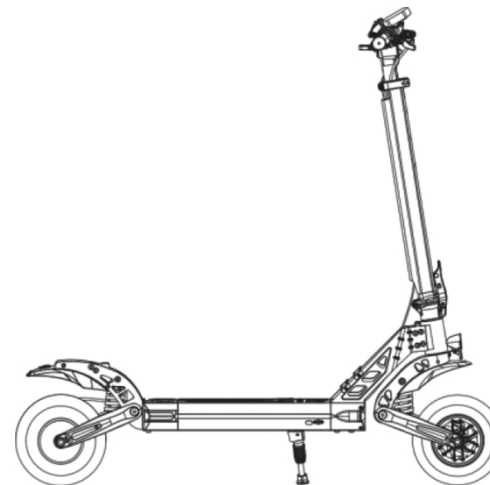

Csomagolás



Kézi

Szivattyú

Csavarhúzó készlet, töltő, ülés, csavarok

02

## 2. Jellemzők

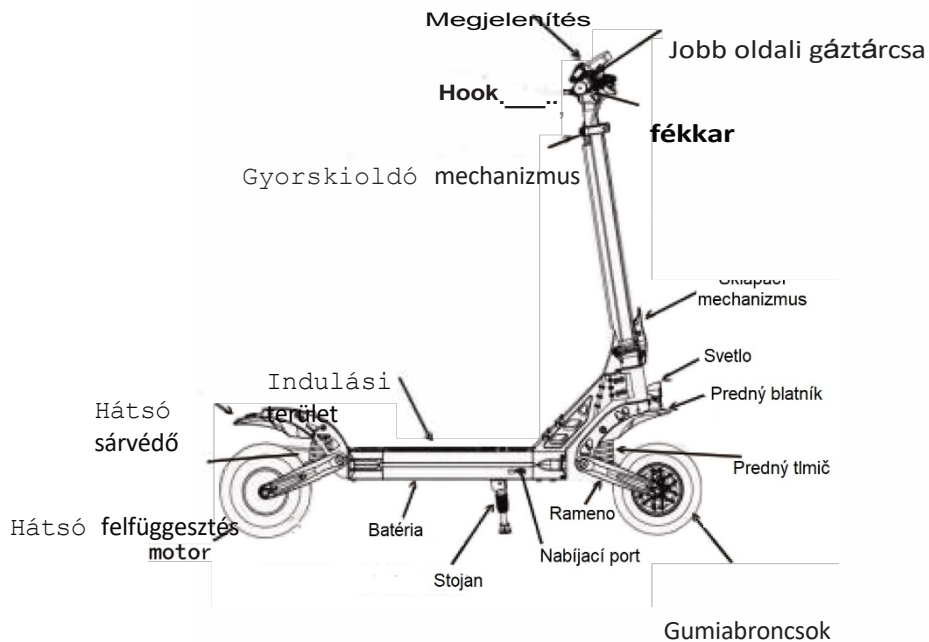

## 3. Biztonsági figyelmeztetés

Megjegyzés: Kérjük, használat előtt figyelmesen olvassa el a fontos biztonsági információkat.

1. Az elektromos robogó egy személy szállítására szolgál. Tilos egynél több személyt vezetni.



2. Vezetés közben viseljen biztonsági felszerelést

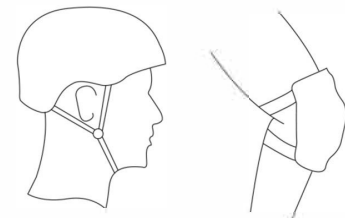

3. Ne használja a robogót olyan helyeken, amelyeket nem erre a célra terveztek!

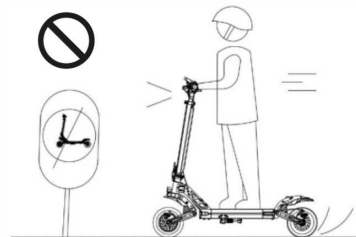

4. Próbálja ki az első utat olyan helyen, ahol nincsenek más járművek, és tanulja meg jól irányítani, mielőtt útra kel.





5. Nagyon veszélyes egy kézzel vagy egy lábbal robogót vezetni, mindig tartsa erősen a kormányt, és tartsa a lábát a felszállási felületen.

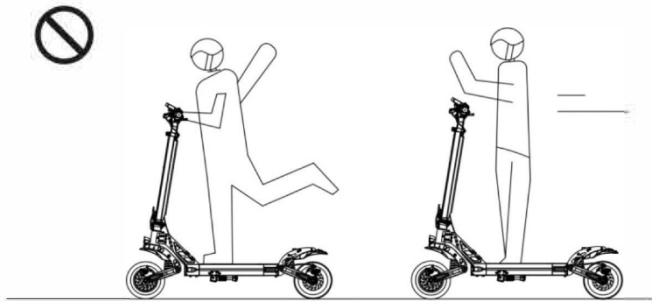

6. Éjszakai biztonsága érdekében legfeljebb 25 km/h sebességgel közlekedjen, és mindig tartsa bekapcsolva a lámpát. 7. Ne közlekedjen robogóval rossz időben, pl. esőben, hóban, ködben és fagyban.

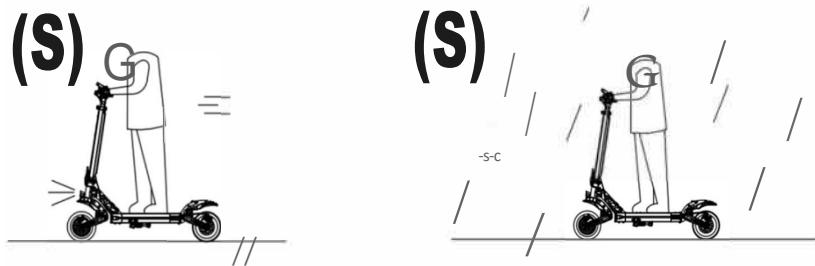

8. Mindig szálljon le a robogóról a burkolatlan út előtt vagy a járdaszegélyen, és ne menjen át nagy bukkánókon.

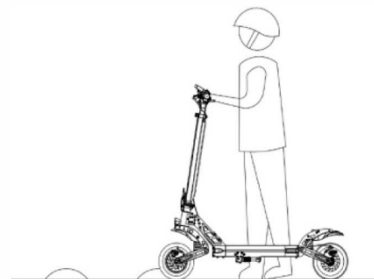

10. Ne használja a robogót vízben, ne áztassa a robogót vízben. Ez a robogó meghibásodását okozhatja.

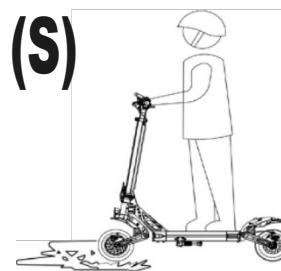

9. Ne motorozz vízen, és ne motorozz, ha kint fagy van.

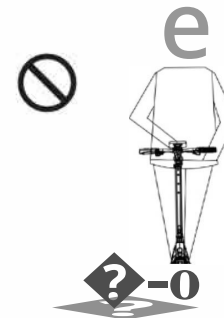

11. Kérjük, soha ne vezessen, ha kint szeles, esős, havas vagy ködös az idő.



12. Használja a robogót a jelen kézikönyvben leírtak szerint, ne terhelje a robogót a maximális terhelésnél nagyobb mértékben.

13. A robogó tárolásakor ügyeljen arra, hogy a megfelelő helyen tárolja. Ne tegye ki a robogót közvetlen napfénynek vagy magas hőmérsékletnek.

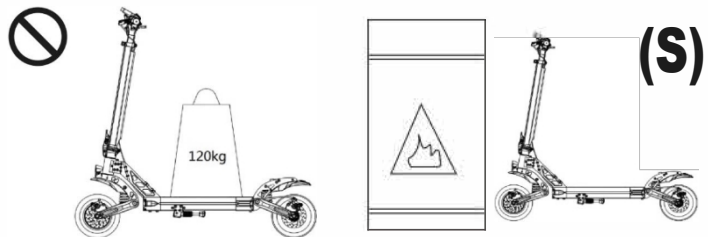

14. Vezessen sima és kátyúmentes utakon.

15. **Mindig olyan utakon vezessen, ahol**

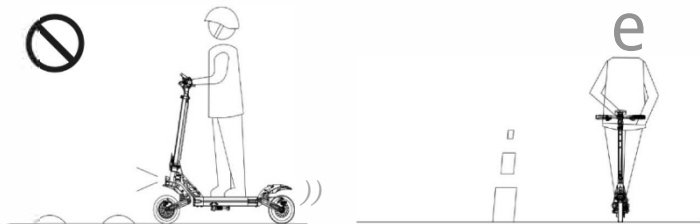

## 4. Termék

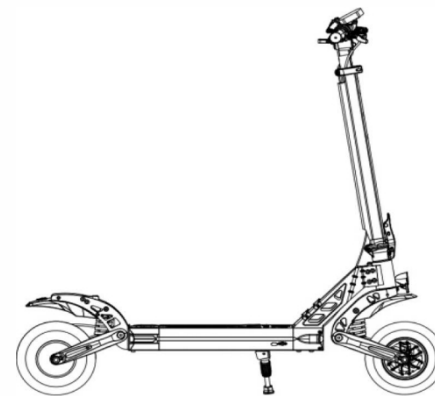

A robogó kibontott állapota

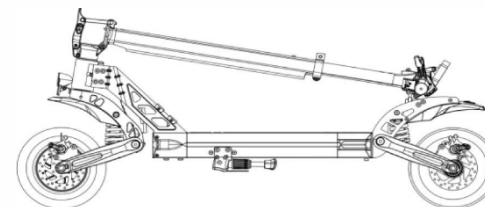

A robogó összecukott állapota

## 5. A robogó összeszerelése

1. Húzza meg a hátsó sárvédő által rögzített kampót, Hajtsa a kormányrudat a nyíl irányába.

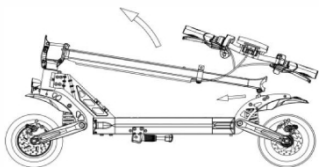

2. Biztosítsa az összecusukható mechanizmust



3. Helyezze be a kormányt a kormányrúdba, és húzza meg a csavarokat.



4. A meghúzás után ellenőrizze, hogy a robogó bekapcsolható-e, világít-e a lámpa stb.



## 6. Kormányrúd

1. A kormányon 3 kormánymagassági pozíció állítható be.

2. Először is, nyissa ki a gyorskioldó mechanizmust kifelé, a kormány magasságának beállításához csak nyomja meg a golyót, és húzza ki vagy húzza be a kormányt az adott magasságba. A beállítás után egyszerűen rögzítse vissza a gyorskioldó mechanizmust

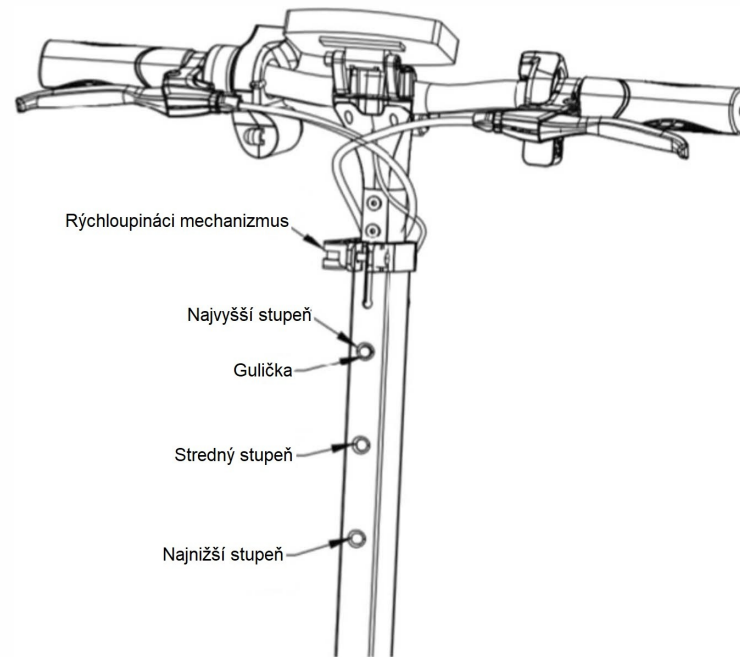





## 7. Elrendezés

1. Húzza meg a kampót, amely a hátsó sárvédőhöz van rögzítve,

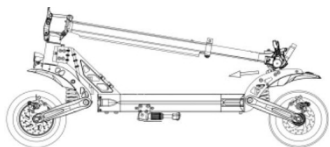

3. Rögzítse a billenő mechanizmust



2. Nyújtsa szét a kormányrudat a nyíl irányába.

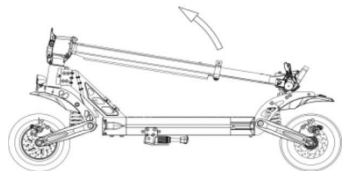

4. Minden utazás előtt ellenőrizze, hogy minden csavar rögzítve van-e, és hogy minden a helyén van-e rögzítve a biztonságos utazás érdekében.



## 8. Összetétel

Megjegyzés: A biztonság érdekében mindig kapcsolja ki a robót, mielőtt összecsuksja.

1. A billenőszervezet oldalán található egy kar, amelyet a nyíl irányába kell nyomni a billenőszervezet kioldásához.

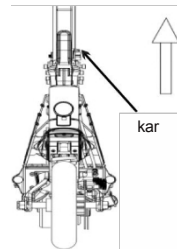

3. Hajtsa a kormányrudat a nyíl irányába.



2. Vegye ki az összecsuksú mechanizmust, és hajtsa össze a kormányt.

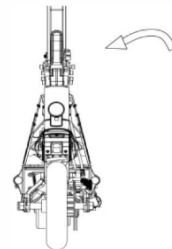

4. Rögzítse a kormányhorgot a hátsó sárvédőhöz.

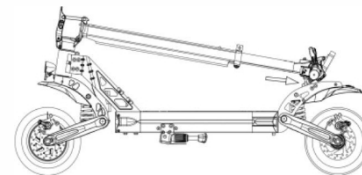

## 9. Töltés



töltőcsatlakozó fedele



töltőport

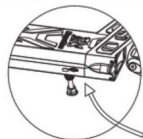

Töltés után mindig zárja be a töltőport fedelét



1, Nyissa ki a töltőport fedelét a robogó feltöltéséhez 2, Helyezze be a töltőt a portba, és dugja be a töltőt az aljzatba.

3, Amikor az akkumulátor töltődik, a töltőn lévő kijelző pirosan világít, amikor a töltés befejeződik, a kijelző zöld színűre világít.

**Kérjük, soha ne kapcsolja be a robogót töltés közben!!!**

## 10. TransmissionGe

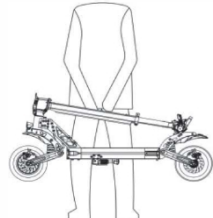
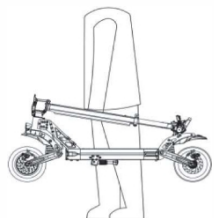

Összecsukva és rögzítve a robogót egy vagy két kézben is hordozhatja,

## 11. Ülés beszerelése

1. Rögzítse az ülést a konzolra a platformhoz négy csavarral.

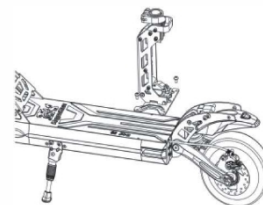

3 Helyezze az ülést a tartóba.

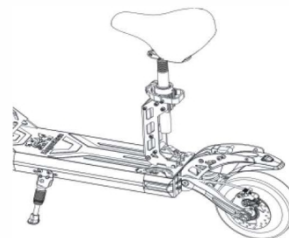

2. Az állvány rögzítése után nyissa ki a gyorskioldó mechanizmust kifelé.

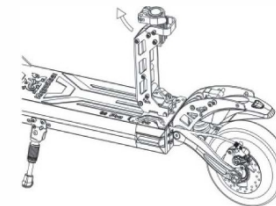

4 Rögzítse a gyorskioldó mechanizmust, és az ülés be van szerelve.



## 12. Ülés összetétele

1. Oldja ki a konzolt, amely a képen látható módon.



2. Nyomja meg a láblécet a képen látható módon.



3. Hajtsa az ülést a beszállóplatóra

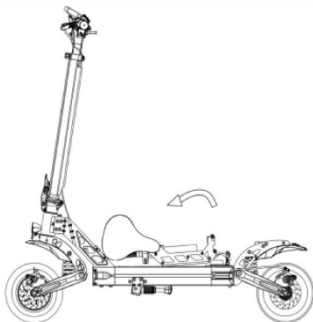

## 13. Ülések elrendezése

1. Kiemeli az ülést a lovagláshoz



2. Lazítsa meg a dugót a megfelelő rögzítéshez.



- 3 Rázza meg az ülést, hogy meggyőződjön arról, hogy az ülés tartja.



4. Állítsa be az Önnek megfelelő ülés magasságot.



## 14. Kormányok

1.Kormány 2.Bal fékkar 3.Kormánycső 4.Kijelző 5.Jobb fékkar 6.Világítás gomb 7.Kapcsolódoboz 8.Gázkar

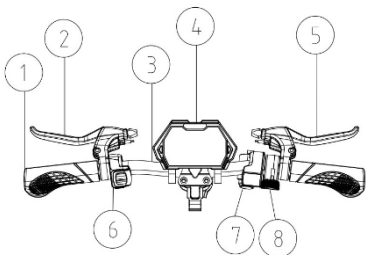

### GE Pro Információ

1. Helyezze be a kulcsot, és a kulcs jobbra fordításával kapcsolja be.
2. A robogó be- és kikapcsolásához tartsa lenyomva a funkciókapcsoló gombot.
3. A robogó elindítása után nyomja meg egyszer röviden a funkciókapcsoló gombot a három fokozatra osztott sebességváltáshoz.
4. A bekapcsolás után nyomja meg háromszor egymás után röviden a funkciókapcsoló gombot, hogy belépjen a

rejtett menü

interfész beállítások, a kijelzőn a P1, P2, P3, P4, P6, P7, P8, Pa, Pb, Pc jelzések jelennek meg.

P1: km/mérföld választási beállítás,

alapértelmezett km P2: feszültségszint beállítás:

36V/48/52/60V/72V

P3: Kerékátmérő: egység, hüvelyk; 080-160 (080 8 hüvelyket jelent, 100 10 hüvelyket stb.), minden alkalommal 5-tel növelve.

P4 : A mágneses pólusok száma a sebességméréshez: tartomány: 1-100, előre beállított 30

P5:Tempomat : 0 azt jelenti, hogy nincs tempomat, 1 azt jelenti, hogy a tempomat be van kapcsolva. Ha a tempomat nincs bekapcsolva, a kijelzőn a tempomat ikonja ki van kapcsolva; ha a tempomat be van kapcsolva, a tempomat ikonja villog; az alapértelmezett érték: nincs tempomat.

P6: indítás álló helyzetből, indítás visszapatattanásból, 0: indítás álló helyzetből; 1: indítás visszapatattanás után (álló helyzetből indításakor nem jelenik meg az ikon, visszapatattanásból indításakor NEM ikon jelenik meg); indítás álló helyzetből, bekapcsolás után nyomja meg a gázt a közvetlen indításhoz, ha visszapatattanásból indul, akkor a lábbal kell ugrálni, és 5 km/h fölé kell érni, majd nyomja meg a gázt a indításhoz;

P7: sebességhatár beállítása: a sebességhatár 0-100 százalékos tartománya

P8: Alvási idő beállítása: 0, nincs alvás; a többi szám az alvási idő, tartomány: 1-60; egység perc, alapértelmezett 5 perc, PA

:Indítási teljesítmény beállítása: 1-5, 1 minimum, 5 maximum.

PB: Fékerő beállítása: 1-5, 1--20%, 2-35%, 3-50%, 4- 70%, 5-100%.

Amikor a P1 kijelzőn 0 km vagy 1 mérföld jelenik meg.

alul a választható km/mérföld beállítást jelzi; nyomja meg hosszan a bekapcsológombot 3 másodpercig, az érték villogni fog; ekkor,

a bekapcsológomb rövid megnyomásával 1 mérföld vagy 0 km kiválasztása; ha 0 km jelenik meg, válassza a km-t és a km/h jelenik meg; ha 1 mérföld jelenik meg, válassza a mérföldet és a mérföld jelenik meg; majd hosszú ideig

Nyomja meg a bekapcsológombot a kilépéshez és a következő beállítandó paraméter kiválasztásához; ha 8

másodpercig nem történik semmilyen művelet Automatikus kilép a paraméterbeállításokból (a következő

paraméterbeállítások

ugyanaz); a beállítási menübe való belépés után, ha az aktuális paramétert nem kell beállítani, nyomja meg egyszer a

gombot, és váltsa a következő felületre a paraméterek beállításához, mint például az aktuális P1,

## 15.Instrukcie

### 1. Spínacia skrinka

Pre zapnutie vložte kľúč do spínacej skrinky a pootočte do prava, pre vypnutie pootočte do ľava a vytiahnite kľúč.

### 2.Tlačidlo funkcií

Keď je kolobežka zapnutá, stlačením tlačidla funkcií prepnete režim rýchlosti: 1 (pomalá jazda) 2 (stredná) 3 (najrýchlejšia)

### 3. Štart z miesta / z odrazenia

Pre štart z odrazenia sa musíte odraziť od zeme a následne stlačiť plynovú páčku pre jazdu. (Pri zapnutí funkcií svieti na displeji kontrolka NON) Pre štart z miesta stačí jemne stlačiť plynovú páčku pre jazdu.

### 4.Kontrolka brzdy

Pri stlačení brzdovej páčky sa zobrazí na displeji kontrolka brzdienia.

### 5.Svetlá

Stlačte tlačidlo na zapnutie predného a zadného brzdového svetla.

### 6.Tempomat

Táto funkcia je od výrobcu vypnutá, pre jej zapnutie musíte nastaviť skryté menu. Po zapnutí funkcie tempomatu na displeji svieti kontrolka Tempomatu. Pre aktivovanie tempomatu stačí 5 sekúnd udržiavať rovnakú rýchlosť. Pre vypnutie tempomatu stačí jemne stlačiť brzdú alebo plynovú páčku.

### 7. Štart z miesta

Pre jazdu stačí jemne stlačiť plynovú páčku, pri stlačení plynovej páčky príliš silno môže dôjsť ku zraneniu alebo pádu.



## 16. Oktatás az első lovaglás előtt

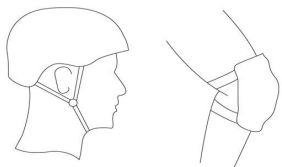

### Lovaglás előkészítése

1. Az első lovagláshoz válasszon egy nyílt, akadályoktól és más járművektől mentes területet.
2. Mindig viseljen biztonsági olyan elemek, mint a sisak és a védőpáma.

1. Fordítsa el a kulcsot és kapcsolja be a robogót.
2. Tegye a lábát a beszállóplatformra
3. Óvatosan tolja el magát előre, és helyezze a másik lábát az emelvényre. Óvatosan nyomja meg a gázkart
4. Fékezéskor csak engedje el a gázt, és a robogó lelassul.
5. Minél erősebben nyomja a fékkart, annál erősebben fékez.

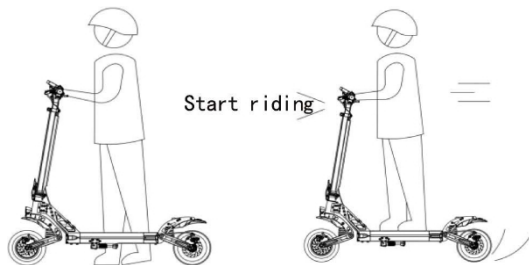

## 17. Akkumulátor és töltés

Minden Kugoo Kirin G2PRO robogó lítium akkumulátorral és eredeti töltővel rendelkezik. Soha ne használjon más töltőt a töltéshez, különben károsíthatja az akkumulátort.



1. Akkumulát

or

**A G2PRO lítium akkumulátor legalább 800 alkalommal működik, normál használat esetén akár 1000 alkalommal is meghosszabbítható. A lítium akkumulátor töltés közben veszélyes lehet, kérjük, töltsse a szabadban.**



2. L töltő

A KugooKirin speciális töltője töltésvédelmi funkcióval rendelkezik, amikor az akkumulátor feltöltődik, automatikusan kikapcsol. A töltési idő körülbelül 7-8 óra. Az akkumulátor rendellenes tényezők által okozott károsodására a garancia nem terjed ki.









## 20. Karbantartás

### KÖRNYEZETKEZELÉS

A robogó minden mozgó alkatrészére használjon vazelint vagy kenőolajat. A kenést 4-6 havonta kell elvégezni.  
, ellenőrizze a robogót minden utazás előtt, hogy minden csavar a helyén van-e és szorosan be van-e csavarozva.  
Ha a csavarok meglazultak, csavarja be őket szorosan.

### AKKUMULÁTOR

Amikor először kapja meg a KugooKirin elektromos robogót, kérjük, használat előtt töltsse fel teljesen az akkumulátort. Az akkumulátor bármikor feltölthető. Kérjük, hogy 20 perc lovaglás után töltsse fel az akkumulátort, hogy az akkumulátor megfelelő élettartamának biztosítása érdekében, ha idő előtt tölti fel az akkumulátort, károsíthatja az akkumulátort és annak élettartamát. A robogót mindig feltöltve tárolja, és 3 havonta egyszer töltsse fel, ha nem használja. Ha lemerülve tárolja, az akkumulátor veszít a kapacitásából és teljesen tönkremehet. (Ezekre a hibákra nem vonatkozik a garancia)

### CONSERVATION

Ne tárolja a robogót a napon vagy párás környezetben. A robogót meleg és száraz körülmények között kell tárolni. A jobb tartósság érdekében tárolja a robogót letakarva, mindig szárazon és tisztán.

## 21. HIBAKÓD

Az egyik hibaüzenet : E01

:Motorhiba

E02 :Gázkar hiba

E03 :Motor  
vagy kijelző

E04

:Akkumuláto  
r

E05 :Motor  
vagy

akkumulátor

E06

:Fékkarok

E07 :Motor vagy

fékkarok E08 :Motor

kábel kihúzva E09

:Rossz

motorérintkező

E10 :Vezérlőegység

E11 :Motor és vezérlőegység

E 13 :Vezérlőegység vagy

gázkar E 20 :Megfelelő

meghibásodás

E30 :Vezérlőegység vagy megfelelő hiba E31 :Motorvezérlő  
egység

E40 :Fék

E50 :Vezérlőegység vagy fék E60

:Kapcsolódó vagy fék

E70 :Vezérlőegység vagy fékkar

## 22. Megoldások a normál problémákra

Ha probléma merül fel a robogóval kapcsolatban, kövesse az alábbi eljárást

01 A kijelző nem világít

Indoklás: Túl sokáig van kitéve a napnak.

Megoldás: egy kis sötétben töltött idő után visszaáll a normális állapotba.

02 A kijelzőn megjelenő számjegyek nem felelnek meg a tényleges információnak

Indoklás: a paraméterbeállítás helytelen

Megoldás: Nyomja meg hosszan a bekapcsológombot a kikapcsoláshoz, majd nyomja meg a bekapcsológombot a robogó újraindításához.

03 A számjegyek halványak

Ok: Rossz kijelzőcsatlakozás vagy gyenge akkumulátor.

Megoldás.

04 Ha a robogó nem működik, ellenőrizze, hogy a következő lépéseket elvégezte-e vagy sem.

A. Be- vagy kikapcsolás

B. Ellenőrizze a képernyőn keresztül, hogy az akkumulátor feszültség alatt van-e vagy sem.

C. A bal oldali és a jobb oldali fék az eredeti helyzetükben van-e vagy sem.

D. Minden csatlakozó és csatlakozópólus helyesen van csatlakoztatva vagy nincs csatlakoztatva.

## 23. Paraméterek

ek

Termék	<b>KUKiil-iiil 62 PI "D</b> elektromos robogó	
Modell	<b>KUKiil "iiil 62 PI "D</b>	
Méret	Összetett:hossz*szélesség*magasság	1187x620x560mm
	Terjedelem:hossz*szélesség*magasság	1187x620x1315mm
Paraméterek	Maximális sebesség	◆45 KM/H
	Max. hozzáférés	◆55 LE (a környezettől függ, pl. sebesség, vezetési környezet stb.)
	Maximális emelkedés	20°
	Gumiabroncsok	9 hüvelyk
	Lengéscsillapítók	Első rugó + hátsó rugó
	Vízálló	IP54
	Fékek	Elektronikus + lemez
	LCD kijelző	sebesség, akkumulátor állapota, sebesség, volt, stb.
	Fények	LED fények
	Töltő	100-240V
Lítium akkumulátor	48V15AH	
Töltési idő	Körülbelül 7-8 óra	
Maximális terhelés	120KG	
Súly	26	26. 7KG