

KUKirin C1

OPERATING MANUAL

EN



www.kukirin.net

ALKATRÉSZEK ÉS KOMPONENSEK

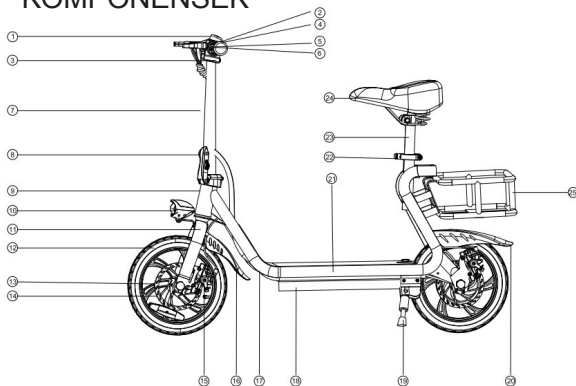

1. A harang
2. Fékkar
3. Tápkapcsoló
4. Fogás
5. Kormányok
6. Be/Ki gomb
7. A trombita
8. Gyorskioldó
9. Fejcső
10. Fényszórók
11. Első villa
12. Első kerék
13. Hub
14. Első tárcsafék rotor
15. Első tárcsafék féknyereg
16. Első sárvédő
17. Keret
18. Akkumulátoros szekrény
19. Stand
20. Hátsó sárvédő
21. Pedál
22. Gyorskapcsoló a nyeregcsövön
23. Ülőcső
24. Nyereg
25. Kosár

Megjegyzés: Mivel továbbfejlesztjük az eBike-okat, az Öné lehet, hogy kissé eltér a fentiekől, de a h a s z n á l a t módja ugyanaz lesz.

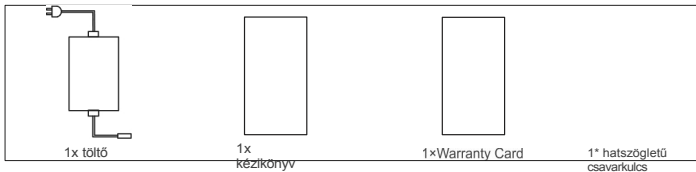

Összecsukási utasítások

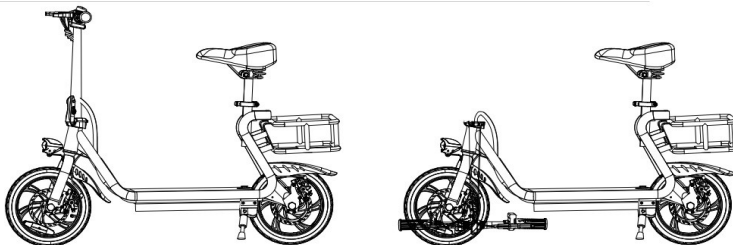

KEZDJÜNK HOZZÁ

1. Az összeszerelés: 1) Nyissa ki a dobozt, vegye ki az eBike-ot, és távolítsa el a csomagolást. 2) A kormány felszerelése és beállítása magában foglalja a kormány rögzítését a kerékpár szárához, a kormány irányának és helyzetének beállítását, valamint a kormány rögzítőcsavarjainak meghúzását. 3) Járja körbe az eBike-ot, hogy meggyőződjön arról, hogy nincsenek szokatlan zajok a pörgő kerekektől. Húzza meg többször óvatosan a fékkarokat, hogy meggyőződjön arról, hogy mind az első, mind a hátsó fékek rendesen működnek.

2. Töltés: csatlakoztassa az eredeti töltő egyenáramú csatlakozóját a kerékpár töltőnyílásába, a váltóáramú csatlakozót pedig a hálózatba. Ha a töltés befejeződött, a töltő jelzőfény pirosról zöldre vált. (Ha az akkumulátornak nincs szüksége töltésre, ne hagyja a hálózati csatlakozót a hálózatra csatlakoztatva, és ne hagyja a töltőt az akkumulátorhoz csatlakoztatva. Ne töltsön beltérben! A kültéri töltéskor kerülje az esőt vagy a közvetlen napfényt a töltőre).

3. Be-/kikapcsolás: Nyomja meg a hálózati kapcsolót a be-/kikapcsoláshoz.

4. Fejlámpa: Az eBike bekapcsolása után nyomja meg és tartsa lenyomva a kormányon található világítás gombot 3 másodpercig.

5. Ride mode: Gázpedál üzemmód: Amikor a tápellátás be van kapcsolva, a gázkar elfordításával gyorsíthat és pedálozás nélkül elindulhat.

6. Sebességtartó automatika: a kívánt egyenletes sebesség elérésekor a sebességtartó automatika elindításához nyomja meg a sebességtartó automatika gombot. Ismétlés

a gázkar elfordításával gyorsíthat, illetve a fékkarok meghúzásával megállhat.

7. A sebességkorlátozás megszüntetése: Kikapcsolt állapotban tartsa lenyomva a fékkart, és fordítsa a gázmarkolatot 8-10 másodpercig a maximumra, majd indítsa újra az e-bike-ot, hogy megszüntesse az e-bike sebességkorlátozását.

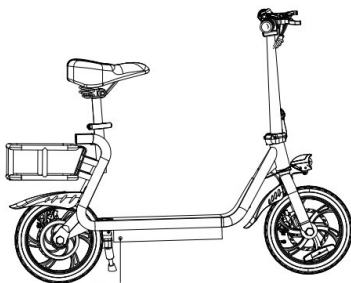

Nabijací port

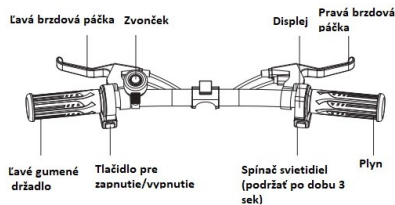

MŰSZAKI ADATOK

Építsünk oldal	Modell	C1
	Test anyaga	Acélkeret
	Bővített méret	1220*472*965 mm (vagy 48,03*18,58*37,99 hüvelyk)
	Csomag mérete belül	Belső: 1210*340*640mm (vagy 47.64*13.39*25.20 hüvelyk) Külső: 1225*350*660mm (vagy 48.23*13.78*25.98 hüvelyk)
	Tengelytáv	840 mm (vagy 33,07 hüvelyk)
	Pedáltávolság	Nem
	Kerékagy	14 hüvelyk
	Test színe	Fekete
Teljesítmény	Súly	22,35 kg (vagy 49,27 font)
	Terhelés	120 kg (vagy 264,55 font)
	Átlagos sebesség	20 km/h (vagy 12,43 mph)
	Maximális tervezési sebesség	25 km/h (vagy 15,53 mph)
	Energiafogyasztás száz kilométerenként	1,2 kWh
	Hatótávolság gáz üzemmódban	40 km (vagy 24,85 mérföld)
	Hatótávolság segített pedálozás üzemmódban	NO
	Hegymászóképesség	15 fok
Üzemi hőmérséklet	-10-45 Celsius fok (vagy 14-113 Fahrenheit fok)	
	Védettségi fok IP	IP54
Core	Modell	C1
	Akkumulátor típusa	18650 lítium-ion
	Az akkumulátor kapacitása	10Ah
	Névleges akkumulátor-feszültség	48V
	Töltési feszültség	DC54,6 V
	A töltő bemeneti feszültsége	AC220V
	Töltési idő	4-6 óra
	Motor típusa	Kefe nélküli egyenáramú motor
	Névleges motorteljesítmény	500W
	Maximális teljesítmény	740W
	Névleges motorfordulatszám	620 fordulat/perc
	Motor névleges feszültsége	48V
A szabályozó feszültség alatti értéke	41+0.5 V	
	Vezérlő az aktuális érték felett	15-UA

MŰSZAKI ADATOK

Jellemzők	APP	Nem
	Fényszórók	Igen
	Hátsó lámpa	Nem
	Állítható ülés magasság	Igen
	Körutazás	Igen
	Fékezés	Első és hátsó tárcsafékek

Megjegyzés: A végsebesség a sótól, a terheléstől, a gumibroncsnyomástól, a tereptől, a lánc és a csapágyak kenési állapotától stb. függően változhat. A hatótávolságok 25 °C-os (vagy 77 °F) környezeti hőmérsékleten, 15-20 km/h (vagy 9,32-12,43 mph) sebességgel, sima és sima terepen, 75 kg (vagy 165,35 font) terheléssel, és megszakítás nélkül, a teljes akkumulátortól a nullára töltött állapotig tartó időszakon belül végzett tesztelésen alapulnak. A hatótávolságok a vezetési szokásoktól, a környezeti hőmérséklettől, a terheléstől, a gumibroncsok nyomásától, a terepviszonyoktól stb. függően változhatnak.

FIGYELEM

Akkumulátor és töltés

- Ne rendeljen pozitív értéket negatív értékhez, vagy fordítva. Ne sértse meg, ne szedje szét és ne dugja be az akkumulátort. A rövidzárlat elkerülése érdekében akadályozza meg, hogy víz, más folyadékok vagy egyéb idegen anyagok kerüljenek az akkumulátor belsejébe.
- Az akkumulátor töltések az ebben a kézikönyvben szereplő utasításokat be kell tartani, ellenkező esetben a tulajdonos egyedül felelős az esetleges következményekért.
- Az akkumulátort csak 0 °C és 45 °C közötti hőmérsékleten töltsen, és -20 °C és 60 °C közötti hőmérsékleten ürítse ki. A töltési áram nem haladhatja meg a 2 A-t. Csak jól szellőző, naptól és hőtől védett helyen töltsen.
- Az akkumulátor töltéséhez használja a csomagban található eredeti akkumulátortöltőt. Csatlakoztassa a töltőt és az akkumulátort, mielőtt a töltőt a hálózatra csatlakoztatja. Ne töltsen az akkumulátort alkalmanként 6 óránál hosszabb ideig.
- Ha töltés közben szokatlan töltésjelző jelenik meg, szag szabadul fel, vagy a töltő túlmelegszik, azonnal állítsa le a töltést. Javítsa meg vagy cserélje ki a töltőt.
- A töltés leállításához húzza ki a hálózati csatlakozót, mielőtt leválasztja a töltőt és az akkumulátort.
- Amikor a töltésjelző zöldre vált, állítsa le a töltést.
- Ha nem tölti a töltőt, ne hagyja csatlakoztatva semmilyen váltakozó áramforráshoz.
- Ha nem használja az akkumulátort, tárolja száraz (relatív páratartalom 65+20%) és hűvös (hőmérséklet 10-35 °C vagy 50-95 °F) helyen. Tűztől, hőtől és magas hőmérséklettől tartsa távol. Ne tegye az akkumulátort savas vagy lúgos folyadékokba. Ügyeljen arra, hogy az akkumulátor havonta két h o d i n e k é n t t ö l t s e f e l .
- Mielőtt a töltőt egy másik akkumulátor töltésére használná, jegyezze meg az akkumulátor típusát és azt a feszültséget, amelyen a töltő használható.
- Nem ajánlott a töltőt az eBike kerékpárral együtt szállítani. Ha mégis muszáj, a töltőt a sokkolás után tegye a szerszámosládába.
- Ne szerelje szét a töltőt, és ne cserélje ki a töltő alkatrészeit és részegységeit saját maga.
- Az akkumulátor-hulladék veszélyesnek minősül. Ne szerelje szét a hulladék akkumulátort saját maga. Megfelelően kell összegyűjteni és újrahasznosítani.

eBike kerékpározás

- Ne használja az eBike-ot, amíg nem olvasta el figyelmesen ezt a kézikönyvet, és nem ismeri alaposan az eBike-ot.
- **Ezt az eBike-ot 16-45 év közötti kerékpárosok számára tervezték. A 16 év alattiaknak szigorúan tilos ezzel az eBike-kal közlekedni.**
- **Kérjük, viseljen sisakot.**
- A károk elkerülése érdekében ne adja kölcsön az eBike-ot olyan személynek, aki nem tudja, hogyan kell használni.
- A kormány és a nyeregköz beállításakor ne tegye ki a minimális betéteket.
- Vezetés előtt ellenőrizze a gumiabroncsok nyomását. Ajánlott 35-45 PSI nyomást fenntartani.
- A lovaglás előtt győződjön meg arról, hogy a teljesítmény, a lámpák, a fogantyúk, a fékek, a kerekek, a fényvisszaverők és a többi jó állapotban vannak.
- Mielőtt embereket vagy tárgyakat szállítana az eBike-on, ismerje meg a helyi törvényeket és rendeleteket, és tartsa be azokat.
- Ne lépje túl a 120 kg (vagy 264,60 font) terhelhetőséget.
- Viseljen sisakot és tartsa be a közlekedési szabályokat.
- Tartsa be a helyi közlekedési szabályokat, és tartsa magát jobbra vagy balra.
- Ne vezessen semmilyen motoros sávban vagy gyalogosok tömegében.
- Nem motorizált sávokon, lejtős vagy burkolt utakon való közlekedéskor nem ajánlott a 15 km/h (vagy 9,32 mph) sebességet túllépni.
- Esőben vagy hóban lassítson, mivel a szükséges fékút megnő.

FIGYELEM

- Zivatar vagy szélsőséges időjárás esetén nem ajánlott a lovaglás.
- Kerülje a motorral való ütközést.
- Tartsa kenve a csapágyakat.
- Ne parkoljon az eBike kerékpárral semmilyen előcsarnokban, járdán, evakuációs lépcsőházban vagy vészkijáratnál/-kijáratnál.
- Ne tölts fel és ne parkolja az eBike-ot semmilyen lakóépületben. Töltés közben tartsa távol a gyúlékony tárgyaktól. A töltés nem haladhatja meg a 6 órát alkalmanként.

Karbantartás

- Az első és a hátsó kerekeknek az első villa és a váz közepén kell elhelyezkedniük.
- Parkoljon a közvetlen napfénytől és esőtől távol.
- Ne öblítse ki az eBike-ot. A tisztításhoz törölje át nedves ruhával.
- Gyakran ellenőrizze a motort és a fékeket. Ne kenje a fékrendszert olajjal.
- Rendszeresen ellenőrizze az összes csavart, és tartsa őket szorosan.
- Ajánlott nyomatékértékek: kormánycsavar 60-80 kgf.cm (vagy 52,08-69,44 lbf.in), k o r m á n y s z á r csavar 175-200 kgf.cm (vagy 151,90-173,60 lbf.in), nyeregcsavar 175-250 kgf.cm (vagy 151,90-217,00 lbf.in), és kerékcsovar 320-450 kgf.cm (vagy 277,70-390,60 lbf.in).
- Rendszeresen ellenőrizze a láncfeszességet, amely a láncbeállítóval állítható.
- Gyakran ellenőrizze gumibroncsait karcolások, repedések vagy túlzott kopás szempontjából. A belső csőnek és a szelepek merőlegesen kell állnia a kerékagyra. A kilyukadt, sérült vagy túlzottan elhasználódott belső csövet és gumibroncsot azonnal ki kell cserélni. Forduljon szakemberhez.
- Tilos módosítani a legfontosabb szerkezeti részeket, beleértve a vázat, az első villát és a kormánycsövet, valamint az elektromos alkatrészeket. Sérülés esetén cserélje ki a gyárunkból származó azonos alkatrészekre. Ennek elmulasztása esetén a garancia érvényét veszti, és az esetleges következményekért kizárólag a tulajdonos felel.

Felelősségi nyilatkozat

- Cégünk fenntartja a jogot a termékmodell, a specifikáció és a jelen kézikönyvben megadott egyéb információk módosítására és végleges értelmezésére.
- Az ebben a kézikönyvben felsorolt modellspecifikus funkciók csak az adott modellre vonatkoznak.
- A termékmodell, a specifikáció és a jelen kézikönyvben szereplő egyéb információk a következő nélkül módosíthatók vagy megváltoztathatók

Figyelmeztetés.

- A jelen kézikönyv tartalma nem másolható, nem módosítható, nem írható át, nem terjeszthető tovább, és nem sokszorosítható a vállalat előzetes írásbeli engedélye nélkül.
- bármilyen formában közzétenni.
- Kérjük, a termék használata előtt figyelmesen olvassa el ezt a kézikönyvet, és dolgozzon vele összhangban. Ellenkező esetben a vállalat nem vállal felelősséget semmilyen egészség- vagy vagyoni kárért, beleértve a termék helytelen használatából vagy visszaéléséből eredő károkat is.
- További információkért kérjük, látogasson el hivatalos honlapunkra: www.kukirin.net.

